

内蒙古自治区巴彦淖尔市  
中等职业教育质量年度报告

(2024)

巴彦淖尔市教育局编制

2025年1月

## 内容真实性责任声明

巴彦淖尔市教育局对巴彦淖尔市中等职业教育质量报告  
(2024年度)及相关附件的真实性、完整性和准确性负责。  
特此声明。

单位名称（盖章）：巴彦淖尔市教育局

法定代表人（签名）：



2025年1月22日

# 巴彦淖尔市中等职业教育质量报告编制组

负 责 人：宋姗姗（巴彦淖尔市教育局副局长）

编制组成员：张瑞霞（市教育局职成教科科长）

王效忠（杭后职教党总支副书记）

数据采集：王 宇（市教育局职成教科科员）

审 定：宋姗姗 张瑞霞

# 前 言

2024年,是我国职业教育步入高质量发展快车道的关键之年,也是持续增强职业教育适应性、吸引力、影响力和竞争力的攻坚之年。巴彦淖尔市教育局坚持以习近平新时代中国特色社会主义思想为引领,全面贯彻党的二十届三中全会和全国教育大会精神,持续深化职业教育体系建设,落实《中华人民共和国职业教育法》、《关于推动现代职业教育高质量发展的意见》、自治区人民政府办公厅《关于推动自治区现代职业教育高质量发展的若干措施》等文件精神。将推动职业教育发展纳入《巴彦淖尔市国民经济和社会发展的第十四个五年规划和2035年远景目标纲要》,市政府先后出台《巴彦淖尔市教育“十四五”发展规划》、《巴彦淖尔市教育振兴三年行动计划(2023年—2025年)》等文件,聚力聚焦关键领域改革,着眼“一体两翼五重点”,加强“五金”建设,有重点、分步骤推进巴彦淖尔市职业教育健康有序发展。目前,全市已建成国家级重点中等职业学校3所,自治区级重点中等职业学校2所,国家级中等职业教育改革发展示范校2所。正在创建自治区级中等职业教育改革发展示范校3所,力争建成1所国家级优质中等职业学校,2所自治区级优质中等职业学校。

按照市委、市政府有关职业教育的总体要求和功能定位,紧紧围绕职业教育高质量发展的总体目标,高起点、高标准谋划职业教育发展蓝图,构建现代职业教育体系,推动全市职业教育高质量发展。



一年来，各学校在立德树人、教学改革、“双师型”队伍建设、数字化转型等方面呈现出了许多工作亮点和特色经验，在培养多样化人才、传承技术技能、促进就业创业方面取得令人瞩目的成绩。办学规模稳定增长，教育质量、社会服务能力显著增强。为市域经济发展和民生福祉做出了积极贡献。

根据教育部《关于做好中国职业教育报告（2024年度）编制、发布和报送工作的通知》（教职成司函〔2024〕29号）、自治区教育厅《关于做好内蒙古自治区2024年度职业教育质量报告编制发布和报送工作的通知》（内教职成函〔2024〕98号）精神，为全面贯彻落实党的二十届三中全会和全国教育大会精神，持续深化职业教育体系建设，市教育局成立了质量年度报告编制组，以各学校上报教育部《全国中等职业学校管理信息系统》数据为主要依据，围绕人才培养、服务贡献、文化传承、国际合作、产教融合、发展保障、面临挑战七个部分，呈现在产教融合、职普融通、科教融汇等方面的改革突破，探索市域产教联合体和行业产教融合共同体的新经验，以及提升职业学校关键办学能力、加强“双师型”教师队伍建设、建设开放型区域产教融合实践中心、拓宽学生成长成才通道等方面的经验做法，编制巴彦淖尔市中等职业教育质量年度报告。该报告是对全市一年来职业教育工作的盘点、总结和展望，也是社会各界了解巴彦淖尔市职业教育质量的重要依据和窗口。

# 目录

|                            |    |
|----------------------------|----|
| 1. 人才培养                    | 12 |
| 1.1 立德树人                   | 12 |
| 1.1.1 强化思政课建设, 树立“大思政”理念   | 12 |
| 1.1.2 以“五育并举”为引领, 夯实学校德育品牌 | 14 |
| 1.1.3 加强班主任队伍建设            | 14 |
| 1.2 “双优建设”                 | 15 |
| 1.3 专业建设                   | 16 |
| 1.4 课程建设                   | 17 |
| 1.5 教材建设                   | 18 |
| 1.6 教学改革                   | 20 |
| 1.7 信息化建设                  | 21 |
| 1.8 贯通培养                   | 22 |
| 1.9 普职融通、科教融汇              | 22 |
| 1.10 培养规模                  | 23 |
| 1.11 技能大赛                  | 24 |
| 1.12 创新创业                  | 26 |
| 1.13 培养质量                  | 27 |
| 1.13.1 教学质量与办学水平显著提升       | 27 |
| 1.13.2 专业技能与就业竞争力增强        | 27 |
| 1.13.3 学生综合素质显著提升          | 28 |
| 1.14 其他人才培养方面特色工作          | 28 |
| 2. 服务贡献                    | 32 |
| 2.1 服务自治区重大项目              | 32 |
| 2.2 服务乡村振兴                 | 33 |
| 2.2.1 解决一线生产问题             | 33 |
| 2.2.2 服务农村                 | 34 |
| 2.3 服务社区教育                 | 36 |
| 2.4 服务区域合作                 | 36 |
| 2.5 职业培训及其他服务贡献方面特色工作      | 37 |
| 3. 文化传承                    | 41 |
| 3.1 传承传统文化                 | 41 |
| 3.2 传承红色文化                 | 42 |
| 3.3 传承地方文化                 | 42 |
| 3.4 开展“读书活动”               | 42 |
| 3.5 打造书香校园及其他方面的特色工作       | 43 |
| 4. 国际合作                    | 46 |
| 5. 产教融合                    | 47 |
| 5.1 校企双元育人                 | 47 |
| 5.2 现代学徒制试点                | 47 |
| 5.3 集团化办学                  | 48 |
| 5.4 基地建设                   | 48 |

|  |    |
|--|----|
| 5.5 产业学院.....                          | 49 |
| 5.6 市域产教联合体建设.....                     | 50 |
| 5.7 行业产教融合共同体建设.....                   | 51 |
| 5.8 产教融合实践中心建设.....                    | 51 |
| 6. 发展保障.....                           | 53 |
| 6.1 党建引领.....                          | 54 |
| 6.1.1 深化思想引领，筑牢信仰之基.....               | 54 |
| 6.1.2 以党建为引领，促进各方面工作上台阶.....           | 54 |
| 6.1.3 严格党员教育管理.....                    | 54 |
| 6.2 政策落实.....                          | 54 |
| 6.2.1 做实“双优”工作.....                    | 55 |
| 6.2.2 落实国家“两免一补”政策.....                | 55 |
| 6.2.3 落实其它相关政策.....                    | 55 |
| 6.3 出台地方政策.....                        | 55 |
| 6.4 学校治理.....                          | 55 |
| 6.4.1 党组织领导的校长负责制.....                 | 56 |
| 6.4.2 健全完善学校内部治理结构.....                | 56 |
| 6.4.3 人才培养方案的修订.....                   | 56 |
| 6.4.4 督导考核.....                        | 56 |
| 6.5 质量保证体系建设.....                      | 56 |
| 6.6 师资队伍建设.....                        | 57 |
| 6.7 经费投入.....                          | 58 |
| 7. 面临挑战.....                           | 59 |
| 挑战1 产教深度融合、校企紧密合作有待进一步加强.....          | 59 |
| 挑战2 普职融通的道路还很漫长，社会对技能型人才的认可程度有待提高..... | 60 |
| 挑战3 加强国际交流与合作.....                     | 60 |
| 表 1 人才培养质量计分卡.....                     | 61 |
| 表 2 各学校满意度调查表.....                     | 61 |
| 表 3 教学资源表.....                         | 62 |
| 表 4 服务贡献表.....                         | 63 |
| 表 5 国际影响表.....                         | 64 |
| 表 6 落实政策表.....                         | 65 |

## 表目录

|  |    |
|--|----|
| 表 1-1 杭后职教 2023 学年、2024 学年专业设置及各专业学生情况一览表..... | 16 |
| 表 1-2 各职业学校公共课程结构.....                         | 17 |
| 表 1-3 各职业学校实践课程目录.....                         | 18 |
| 表 1-4 各职业学校专业建设、课程建设、教材建设情况表.....              | 19 |
| 表 1-5 各职业学校教职工、招生、在校生、毕业生规模一览表.....            | 24 |
| 表 1-6 2024 各职业学校师生技能大赛获奖情况统计表.....             | 26 |
| 表 1-7 2023 年、2024 年各职业学校升入本科人数统计表.....         | 28 |
| 表 5-1 各职业学校产教融合信息统计表.....                      | 52 |
| 表 6-1 各职业学校教师队伍情况统计表.....                      | 57 |
| 表 6-2 2024 各职业学校教师教学能力大赛获奖情况统计表.....           | 58 |

## 图目录

|                                      |    |
|--------------------------------------|----|
| 图 1-1 杭后职教师德典型事迹分享活动.....            | 12 |
| 图 1-2 市一职开展“爱我中华”主体团日活动.....         | 13 |
| 图 1-3 杭后职教党建知识主体演讲比赛.....            | 13 |
| 图 1-4 全市班主任培训.....                   | 14 |
| 图 1-5 杭后职教“双优”建设汇报会.....             | 15 |
| 图 1-6 市艺术学校校本教材.....                 | 19 |
| 图 1-7 杭后职教混合式教学.....                 | 20 |
| 图 1-8 巴市艺校“课堂+舞台”：群舞作品《我的妈妈叫桂梅》..... | 20 |
| 图 1-9 市一职“农场课堂”.....                 | 21 |
| 图 1-10 杭后职教信息化管理.....                | 21 |
| 图 1-11 市艺校送教入校.....                  | 23 |
| 图 1-12 巴彦淖尔市技能大赛开幕式.....             | 24 |
| 图 1-13 杭后职教承办全国人工智能应用技术自治区选拔赛.....   | 25 |
| 图 1-14 市一职艺术设计赛项荣获自治区银奖.....         | 25 |
| 图 1-15 市体育学校运动员取得金牌.....             | 25 |
| 图 1-16 杭后职教技能课.....                  | 27 |
| 图 1-17 市一职项目式体育课程.....               | 29 |
| 图 1-18 杭后职教学生直播带货实践课堂.....           | 30 |
| 图 1-19 杭后职教课程育人教学资源开发成果统计.....       | 30 |
| 图 1-20 杭后职教信息化建设图.....               | 31 |
| 图 1-21 市一职动漫设计赛项荣获国家级铜奖.....         | 32 |
| 图 2-1 杭后职教师生服务企业.....                | 33 |
| 图 2-2 学生获奖证书.....                    | 34 |
| 图 2-3 学生生物实验.....                    | 35 |
| 图 2-4 草原英才获奖证书.....                  | 35 |
| 图 2-5 专利证书.....                      | 35 |
| 图 2-6 市一职农药经营培训.....                 | 35 |
| 图 2-7 杭后老年大学上课.....                  | 36 |
| 图 2-8 市一职重阳节祝福.....                  | 36 |
| 图 2-9 改造后的拖拉机.....                   | 37 |
| 图 2-10 多功能农业机械设计.....                | 38 |
| 图 2-11 教师专利证书.....                   | 38 |
| 图 2-12 “北疆亮姐”开班仪式.....               | 39 |
| 图 2-13 “北疆亮姐”护理常识培训.....             | 39 |
| 图 2-14 职业培训在线报名系统.....               | 40 |
| 图 2-15 职业技能在线培训系统.....               | 41 |
| 图 3-1 市一职经典诵读比赛.....                 | 41 |
| 图 3-2 市职校“红歌嘹亮，共庆华诞”第六届校园大合唱比赛.....  | 42 |
| 图 3-3 市一职陶艺作品.....                   | 42 |
| 图 3-4 市一职诵读大赛.....                   | 43 |

|                                    |    |
|------------------------------------|----|
| 图 3-5 杭后职教魅力职教文化读本.....            | 43 |
| 图 3-6 市艺校端午活动.....                 | 44 |
| 图 3-7 市一职参观“爱我中华”主题展览.....         | 44 |
| 图 3-8 校园景观石.....                   | 45 |
| 图 3-9 校园文化墙.....                   | 45 |
| 图 4-1 运动员刘振峰在比赛中.....              | 46 |
| 图 5-1 市职校与乌拉特中旗机场建立教育实践基地揭牌仪式..... | 49 |
| 图 5-2 市一职产教融合实践基地辣椒喜获丰收.....       | 49 |
| 图 5-3 学校产教融合实践基地辣椒喜获丰收.....        | 53 |
| 图 5-4 学生上课.....                    | 53 |
| 图 6-1 市一职入党积极分子考核发言.....           | 54 |
| 图 6-2 党建知识竞赛.....                  | 58 |
| 图 6-3 杭后职教学校制度.....                | 59 |



## 案例目录

|                                  |    |
|----------------------------------|----|
| 案例 1-1 五育并举 促学生全面发展.....         | 28 |
| 案例 1-2 杭后职教对接产业发展调整专业设置.....     | 29 |
| 案例 1-3 杭后职教精品课程建设.....           | 30 |
| 案例 1-4 提升信息化水平, 实现数字化升级.....     | 31 |
| 案例 1-5 以赛促学砺英才 技能比拼展英才.....      | 32 |
| 案例 2-1 培育高技能人才 助推地方产业发展.....     | 37 |
| 案例 2-2 技能创造美好生活.....             | 38 |
| 案例 2-3 信息化手段助力职业培训便捷化.....       | 40 |
| 案例 3-1 端午节纪念活动.....              | 44 |
| 案例 3-2 抓好红色阵地 弘扬爱国精神.....        | 44 |
| 案例 3-3 市职校经典诵读大赛.....            | 45 |
| 案例 3-4 文化领航, 制度赋能, 推动学校内涵发展..... | 45 |
| 案例 4-1 市体校运动员世界级比赛中取得佳绩.....     | 46 |
| 案例 5-1 立足区域特色 开创育人新篇.....        | 52 |
| 案例 5-2 产教融合, 共建基地, 助力产业升级.....   | 53 |
| 案例 6-1 持续巩固教育成果, 提升凝心铸魂思想力.....  | 58 |
| 案例 6-2 健全校内规则, 稳固质量发展.....       | 59 |

# 内蒙古自治区巴彦淖尔市 中等职业教育质量年度报告 (2024)

## 1. 人才培养

### 1.1 立德树人

巴彦淖尔市中等职业学校全面贯彻党的教育方针，落实“立德树人”根本任务，坚持社会主义办学方向，培养德智体美劳全面发展的社会主义建设者和接班人。把“立德树人”贯穿于办学治校、教书育人的各方面、全过程。引导学生形成科学的态度以及正确的世界观、人生观、价值观，自觉践行社会主义核心价值。

#### 1.1.1 强化思政课建设，树立“大思政”理念

面对教育的新形势、新使命，为促进立德树人落实机制更加完善，提升落实立德树人根本任务的针对性、实效性，市教育局准确把握中职教育定位，紧盯“五育并重”中的短板，保持定力、持续用力、精准发力，顺势而为、破立并举、创新发展。坚持“立德树人、德技并修”，育人为本、以德为先，促进学生的全面发展。落实“思政课程”和“课程思政”，完善德育工作载体，丰富德育工作内容，将思政教育全面融入人才培养方案和专业课程，把“育人”落实到教育的各个环节。



图 1-1 杭后职教师德典型事迹分享活动



(1) 充实思政教师队伍，配齐、配足、配好专任思政课教师和德育教师。开齐开足部颁五门课程，提高课堂的实用性和生动性，创新思政教育模式，打造思政示范课堂。

(2) 发掘德育元素，增强课程思政的实效性。按照“四有好教师”的要求，通过系统培训等多种途径，使广大教师、班主任系统学习、领会和掌握马克思列宁主义基本理论，老老实实、原原本本、坚持不懈反复学习马克思列宁主义、毛泽东思想、邓小平理论、“三个代表”重要思想、科学发展观，特别是习近平新时代中国特色社会主义思想。不断提升育人能力，引领学生健康成长。“为学生点亮理想的灯、引领前行的路”，用爱心滋润浇灌学生的心灵之花。

(3) 开展各种形式的活动，丰富德育内容。



图 1-2 市一职开展“爱我中华”主体团日活动



图 1-3 杭后职教党建知识主题演讲比赛

### 1.1.2 以“五育并举”为引领，夯实学校德育品牌

让“立德树人”成为每位教师的神圣使命和岗位职责，始终牢记“育人”本质，把握学生需求，充分挖掘所教课程蕴含的思政元素，使思政课程与其他各类课程在育人上形成协同效应，“五育并举”。特别注重职业学校专业学科的育人功能，发挥各个学科优势，彰显各门课程的特色，让学生在潜移默化中深受教育和浸染。把价值引领、能力培养和知识传授贯穿于日常各种活动和教学中，将家国情怀、社会责任、道德规范、法治意识、思维品质、科学精神、创新能力、人文精神等要素融入到各个环节，形成德育特色案例和课程思政教育案例。

### 1.1.3 加强班主任队伍建设

班主任队伍是德育管理工作的核心，是德育工作开展的重要实施者。市教育局非常重视班主任队伍建设。各学校严格执行班主任选拔条件，成立班主任工作室、组织班主任培训、交流会议、新老班主任“结对子”等一系列举措，进一步加强班主任队伍建设。引领全体学生遵规守纪，积极向上，端正人生态度，提升个人素养。各方面密切协作，同向同行，构建“社会、学校、家庭”协同育人网络，为学生将来走上社会，树立理想信念和正确的价值观筑路搭桥，实现全体教师、全课程、全课堂、全方位育人。



图 1-4 全市班主任培训

## 1.2 “双优建设”

为深入贯彻落实习近平总书记关于职业教育工作的重要指示和全国职业教育大会精神，根据教育部等九部门关于印发《职业教育提质培优行动计划（2020-2023年）》的通知，市教育局积极组织各中等职业学校开展“提质培优”工作。推动杭锦后旗职业教育中心、乌拉特前旗职业中等专业学校、五原县高级职业中学创建“双优”学校和自治区中等职业教育改革发展示范校，其它学校积极跟进。通过开展“思政”及其他文化活动，提高了教师课程思政能力。不断增加基础设施投入，改善硬件建设和软件环境建设，促进专业建设及内涵发展。加强校企合作，加大“双师型”教师的培养和资金投入，建立教师培养培训基地和教师企业实践基地并挂牌。签订校企合作协议，派遣教师入企学习交流，不断创新教育模式，实现互利共赢。在基础设施建设、师资队伍建设、服务能力建设等方面取得了丰硕成果，提炼形成典型案例等标志性成果。学校的专业建设、德育教育、教育教学、人才培养和校企合作等方面都有了更进一步的发展。

依据《职业教育提质培优行动计划》，各学校承办的项目建设任务均已基本完成，进入中期总结和成果打造阶段。按照自治区教育厅《关于开展自治区“双高双优”项目中期绩效评价工作的通知》安排和要求，对照《建设方案》和《任务书》，各学校全面梳理了各项目建设情况并按要求在平台填报了相关数据，撰写了“中期绩效自评报告”和“中期资金审计报告”，接受中期验收。



图1-5 杭后职教“双优”建设汇报会



### 1.3 专业建设

市教育局特别重视“五金”建设。各学校牢牢把握中等职业教育定位，考虑中职学生的学习特点，兼顾升学与就业双要求，强化“三教改革”，为学生的终身发展服务。全面落实《中等职业学校专业设置管理办法(试行)》《中等职业学校专业目录》，成立由行业企业专家、教科研人员、一线教师和学生(毕业生)代表组成的专业建设指导委员会，建立专业建设调研报告制度，科学制(修)订人才培养方案，落实专业教学标准，指导学校专业建设，严格专业调整相关程序，规范专业设置。立足打造精品骨干专业，以经济社会发展需求为导向，优化专业设置，培养技术技能人才，服务经济社会发展。

表 1-1 杭后职教 2023 学年、2024 学年专业设置及各专业学生情况一览表

| 专业代码   | 专业名称    | 专业设置时间 | 2023 学年<br>班级 | 2024 学年<br>新招班级 | 2024 学年<br>专业人数 | 专业调整情况 |
|--------|---------|--------|---------------|-----------------|-----------------|--------|
| 720201 | 护理      | 2000 年 | 12            | 3               | 585             | 未调     |
| 730301 | 会计事务    | 2000 年 | 4             | 1               | 214             | 未调     |
| 710201 | 计算机应用   | 1999 年 | 7             | 2               | 403             | 未调     |
| 700206 | 汽车运用与维修 | 2009 年 | 5             | 2               | 191             | 未调     |
| 660301 | 机电技术应用  | 2003 年 | 7             | 3               | 292             | 未调     |
| 770101 | 幼儿保育    | 1999 年 | 4             | 1               | 113             | 未调     |
| 140800 | 音乐      | 1999 年 | 0             | 0               |                 | 停办     |
| 142100 | 美术      | 1999 年 | 0             | 0               |                 | 停办     |
| 150100 | 体育      | 1999 年 | 0             | 0               |                 | 停办     |
| 610106 | 植物保护    | 2013 年 | 6             | 2               | 211             | 未调     |
| 610301 | 畜禽生产技术  | 2015 年 | 6             | 2               | 276             | 未调     |
| 740101 | 旅游服务与管理 | 2004 年 | 3             | 1               | 69              | 未调     |
| 180400 | 公关礼仪    | 2011 年 | 0             | 0               |                 | 停办     |
| 660103 | 数控技术应用  | 2017 年 | 3             | 1               | 98              | 未调     |
| 660101 | 机床切削加工  | 2023 年 | 2             | 1               | 28              | 新增     |

## 1.4 课程建设

严格落实《教育部关于职业院校专业人才培养方案制订与实施工作的指导意见》和教育部办公厅印发的《中等职业学校公共基础课程方案》文件精神，制订符合国家规定、体现学校特色的专业人才培养课程方案；构建课程体系，规范课程设置，每学年安排40周的教学活动，各专业总学时数不低于3000学时。以工作过程为导向，重构课程体系。将课程内容与行业需求紧密结合，注重实践教学和案例分析。引入项目式学习、翻转课堂等新型教学模式，激发学生的学习兴趣和主动性。同时，加强课程之间的衔接和贯通，形成系统化的课程体系。打造一批精品课程，杭后职教《护理学基础》被认定为自治区精品课程，《植物生产与环境》正在申报自治区精品课程。护理专业资源库被认定为自治区教学资源库，并推荐国家级资源库遴选。同时，杭后职教利用现代信息技术，建设了智慧云学习平台，牵头建成市级教学资源库。在教材建设中融入行业新标准、新规范、新技术，适应“产业升级下”职业教育发展需求，开发教学资源库平台、在线数字化课程配套教材，习题、微课；融入课程思政的人才培养方案和教学标准，开发基于真实岗位的项目式活页式教材和修订教学活动设计，开展线上线下混合式教学模式，推动课堂教学革命；深化教法改革，借助信息技术，开展以学生为中心的项目驱动式教学、任务驱动式教学等多种教学方式，推行启发式、探究式、讨论式、参与式等教学方法。五原职高开发编写了《网页设计与制作》《PHOTOSHOP 图像处理》《除草剂实用技术》《植物组织培养技术》《幼儿舞蹈》《幼儿心理学》6门特色校本教材，建成了《计算机网络技术与应用》《解剖学基础》《植物生产与环境》3门校级在线精品课程。

表 1-2 各职业学校公共课程结构

| 课程体系             | 课 程 结 构 |                                       |
|------------------|---------|---------------------------------------|
| 公<br>共<br>课<br>程 | 公共基础课程  | 语文、数学、英语、信息技术、思政、历史、体育、音乐、美术、劳动       |
|                  | 专业理论课程  | 各专业对口升学、职业发展要求开设的各专业课程                |
|                  | 专业技能课程  | 以对口升学、技能大赛项目为导向，以课证融通为引领，开设各专业相应的技能课程 |
|                  | 社团课程    | 剪纸、书画、版画、手工、陶艺、合唱、舞蹈、钢琴、播音、电声、篮球、排球   |

表 1-3 各职业学校实践课程目录

| 类别     | 学习领域  | 学习活动方式        |
|--------|---|---------------|
| 主题教育   | 爱国主义教育、社会主义核心价值观教育、铸牢中华民族共同体意识教育、习近平新时代中国特色社会主义思想理论 | 班团会、国旗下讲话、思政课 |
|        | 安全、法治、国防教育、行为规范教育                                   | 第一课、班团会       |
| 校园文化活动 | 校园文化艺术节、美术陶艺作品、校园技能赛、公共基础课学生竞赛、运动会、冬季越野赛、远足拉练       | 分学校、年级、教研组活动  |
| 实践活动   | 劳动教育  | 基地、技能实训       |
|        | 公益活动  | 志愿者进社区        |
|        | 学生活动  | 社团、二课         |

### 1.5 教材建设

认真落实教育部关于《中等职业学校专业教学标准和国家规划教材使用的管理规定》和内蒙古自治区对职业院校教材管理的相关要求，健全教材选用制度。加强中等职业学校教材建设，推进教材管理科学化和规范化。各学校组建由校长或分管教学校长任组长，专业教师、行业企业专家、教科研人员、教学管理人员组成的教材建设委员会，负责教材选用、征订、审核和建设等工作。严格执行自治区关于教材建设的要求，按规定从内蒙古自治区职业教育教学用书目录中选订教材。语文、思想政治、历史等公共基础课统一使用教育部组织编写审定的国家统编及规划教材。为加强教材的实用性，各学校注重校本教材建设和信息化教学资源建设，许多专业根据本专业实际，结合当地经济转型跨越发展的要求，按照课程、教材对接职业标准的原则，对接主流生产技术，吸收行业发展的新知识、新技术、新工艺、新方法，充分体现“三教改革”要求，通过校企合作开发适用性强的校本特色教材。注重活页式教材、工作手册式教材、融媒体教材的开发和使用，作为统编教材的有效补充。鼓励教师积极参与国家、自治区教材开发工作，创新教材应用。教材内容紧跟行业发展动态和技术更新，注重理论知识和实践技能的结合。加强教材的数字化建设，方便学生进行自主学习和在线交流。同时，引入企业真实案例和项目，增强了教材的实用性和可操作性，使教材紧扣学科发展趋势，契合教学需求。



图 1-6 市艺术学校校本教材

表 1-4 各职业学校专业建设、课程建设、教材建设情况表

| 学校<br>指 标                | 市职校     | 市一职      | 市艺校      | 市体校   | 杭后职教     | 五原职中     | 前旗职中  | 巴彦淖尔市    |
|--------------------------|---------|----------|----------|-------|----------|----------|-------|----------|
| 专业群数量<br>(个)             | 10      | 1        | 0        | 3     | 0        | 11       | 0     | 14 (全市)  |
| 专业数量<br>(个)              | 14      | 19       | 3        | 3     | 10       | 11       | 12    | 53 (全市)  |
| 教学计划内<br>课程总(门)          | 239     | 198      | 30       | 34    | 65       | 62       | 72    | 700      |
| 教学计划内<br>课时总(学时)         | 29373   | 24460    | 3000     | 4860  | 40800    | 7440     | 19890 | 129823   |
| 课证融通课<br>程数(门)           | 71      | 9        | 0        | 0     | 5        | 3        | 3     | 91       |
| 课证融通课<br>课时数(学时)         | 8449    | 1102     | 0        | 0     | 200      | 180      | 216   | 10147    |
| 编写教材数<br>(本)             | 0       | 0        | 0        | 2     | 0        | 3        | 0     | 5        |
| 生均校内实<br>践教学工位<br>数(个/生) | 1.74    | 1.7      | 2.0      | 1     | 1        | 1.3      | 1.60  | 1.48     |
| 生均教学科<br>研仪器设备<br>值(元/生) | 72248.7 | 13251.13 | 94518.42 | 29066 | 25322.58 | 19845.24 | 19952 | 39147.44 |



## 1.6 教学改革

以“三教改革”为抓手，落实校企合作和工学结合思想，在“教师、教材、教法”上改革创新，推进全员全过程全方位“三全育人”。建立行之有效的校企合作和理实一体化运行机制，强化校企合作和工学结合教学平台建设。

对原有课程进行梳理和整合，新增了与行业企业发展趋势紧密相关的课程。构建“公共基础课程+专业理论课程+专业技能课程+技能实训课+社团课程”的多元化课程体系，以满足不同学生的个性化需求。创新了课程内容，核心课程注重培养学生的职业道德、职业基础知识及基本素养。专业课程则根据行业需求设置，涵盖最新技术和市场趋势，确保学生所学与市场需求紧密对接。技能课程注重学生动手能力的培养，社团课程提供多个方向选择，鼓励学生根据自己的兴趣和职业规划进行选修，拓宽知识面和视野。

有效运用现代信息技术，将多媒体网络、虚拟现实、人工智能等技术应用于教学。推进项目式教学、案例教学、情境教学、模块化教学、翻转课堂、混合式教学、理实一体等教学模式，激发学生的学习兴趣和主动性。通过现代教育技术，提升教学效果和学生的学习体验效果。

广泛运用启发式、探究式、讨论式、参与式等教学方法，创新“车间课堂”、“农场课堂”“舞台课堂”等形式，推动课堂教学改革。加强实践性教学，通过校企合作、工学交替等方式，让学生在真实工作环境中学习和成长。

构建多元化评价体系，结合理论考试、实践操作、项目表现等多方面进行综合评价。强调过程性评价，及时反馈学生的学习情况，促进学生诸方面持续改进和提升。

通过教师教学能力大赛、学科带头人选拔、教学能手赛、公开课等多种方式推进教学改革，使课程结构进一步优化。



图 1-7 杭后职教混合式教学





图 1-8 巴市艺校“课堂+舞台”：群舞作品《我的妈妈叫桂梅》



图 1-9 市一职“农场课堂”

## 1.7 信息化建设

市教育局持续推进智能技术与职业教育教学深度融合，丰富完善平台功能，全覆盖、个性化服务学生学、教师教、教学管，职业教育信息化建设更进一步向纵深发展。推进国家、自治区、学校三级专业教学资源库建设和应用，开发高质量数字资源。各学校信息化工作制度健全，有整体发展规划、年度计划、管理体系。建有网络、多媒体、仿真

实训、安防等数字校园基础设施，建有智慧教室、录播室。建有与课程教材相配套的数字化 PPT 课件、试题库、网络课程、多媒体微课件、通用主题素材等教学资源。开展教师信息化应用培训，教师能熟练使用现代教育技术手段开展教学、教研、科研等工作。



图 1-10 杭后职教信息化管理

## 1.8 贯通培养

市教育局支持和引导各职业学校开展中职与高职“3+2”五年贯通、中职与高职本科或应用本科“3+4”七年贯通培养，规范优质中等职业学校与高等职业学校、应用型本科学校衔接培养模式。杭后职教开办“3+2”内衣大订单班，巴彦淖尔应用技师学院“3+3”长学制班；市艺校与科尔沁艺术职业学院进一步深化合作；市一职与鄂尔多斯生态环境职业学院搭建中高职教育贯通培养；五原县高级职业中学坚持升学与就业并重，与自治区 23 所高等职业院校达成中高贯通培养协议，实现中高企一体化贯通培养；市体育学校与自治区各中心共建冰雪、铁人三项、田径、拳击、柔道、摔跤、马术、现代五项后备人才基地，贯通培养人才。

## 1.9 普职融通、科教融汇

市教育局以建立职业教育和普通教育并重、纵向贯通和横向融通并行的现代职业教育体系为重点，建立多样化职业教育与普通教育衔接的通道和培养形式，为学生多次选择和多样化的人才培养提供机会和载体。推动实现职业教育自我完善、自我发展、自我革新，更好服务高水平发展、促进高质量就业。实现职教分层、普职融通，为学生在不

同成长阶段都能实现多样化选择、多路径成才搭建阶梯。把提高职业技术技能和培养职业精神高度融合，培养培训大批拥有较强生产技能和服务技能的人才进入现代产业和先进企业，建设知识型、技能型、创新型劳动者大军。通过送课入校、职业讲座、定制课堂等形式，支持普通中小学实施职业启蒙教育、职业认知、职业体验、技能类课程，实现产教深度融合，校企紧密合作，探索多种办学体制。

前旗职中积极探索和实践职普融通人才培养模式，在课程设置、教学方法、评价体系等方面力求实现两者有机融合。通过整合优质教育资源，为学生提供了一个既注重专业技能培养，又强调文化素养提升的学习环境。

市职校通过开设综合高考班、职业体验课程等方式，促进职业教育与普通教育相互渗透。

市体校与市内中小学校深度合作，建设体校分校、后备人才基地。通过体校+名校方式，与市第二中学建设北体女子足球少年班、少年队，与汇丰学校建设男子足球少年队和轮滑训练基地等，普职融通、体教融合成效显著。

推动科技成果转化和应用。杭后职教的农机改造、前旗职中的“植绥螨人工饲养及捕食害虫害螨实验项目”成果都获得了国家专利。



图 1-11 市艺校送教入校

### 1.10 培养规模

面对生源锐减、民办学校快速崛起以及普职融通政策的实施，各学校迎难而上、积极应对，加大宣传力度、优化专业设置、提高办学质量、拓展长学制及创新招生策略等措施，在保证招生质量的情况下，使招生规模保持与上年略有增长。各学校不断提升教



育教学管理水平，优化人才培养方案和课程设置，防流控辍。培养规模保持稳定，育人质量不断提升。

**表 1-5 各职业学校教职工、招生、在校生、毕业生规模一览表**

| 学<br>校 | 指标<br>教职工数 | 招生数    |        | 在校生    |        | 毕业生    |        |
|--------|------------|--------|--------|--------|--------|--------|--------|
|        |            | 2023 年 | 2024 年 | 2023 年 | 2024 年 | 2023 年 | 2024 年 |
| 市一职    | 358        | 966    | 953    | 3326   | 2955   | 1112   | 1240   |
| 市职校    | 264        | 350    | 245    | 812    | 793    | 321    | 165    |
| 市艺校    | 43         | 12     | 23     | 49     | 52     | 23     | 19     |
| 市体校    | 78         | 86     | 76     | 320    | 286    | 107    | 88     |
| 前旗职中   | 247        | 578    | 559    | 1680   | 1671   | 441    | 538    |
| 五原职高   | 209        | 603    | 463    | 1730   | 1568   | 491    | 562    |
| 杭后职教   | 268        | 718    | 1002   | 2213   | 1735   | 726    | 561    |
| 总计     | 1467       | 3313   | 3321   | 10130  | 9060   | 3321   | 3173   |

### 1.11 技能大赛

市教育局每年举办技能大赛，以赛促教、以赛促学、以赛促练。各学校高度重视技术技能人才的培养，积极争取项目和资金，加强实训基地、技能考点和大赛赛场建设，开展专业技能训练、职业资格认定和技能大赛工作，积极组织承办和参加各级各类技能大赛。2024 年全市参加各级各类大赛，取得了骄人成绩。市体校运动员参加世界级比赛获得 3 枚金牌 1 银牌 2 枚铜牌。市一职动漫制作赛项荣获 2024 年世赛总决赛争夺赛铜奖；2024 年一带一路暨金砖国家技能发展与技术创新大赛中，市一职荣获视觉艺术设计与制作赛项个人铜奖，五原职高荣获幼儿照护赛项团体三等奖。



**图 1-12 巴彦淖尔市技能大赛开幕式**



图 1-13 杭后职教承办全国人工智能应用技术自治区选拔赛



图 1-14 市一职艺术设计赛项荣获自治区银奖



图 1-15 市体育学校运动员获得金牌

表 1-6 2024 各职业学校师生技能大赛获奖情况统计表

| 学校<br>次 | 自治区及以上获奖等级 |     |     | 市级获奖等级 |     |     | 备注   |
|---------|------------|-----|-----|--------|-----|-----|--|
|         | 一等奖        | 二等奖 | 三等奖 | 一等奖    | 二等奖 | 三等奖 |  |
| 市一职     | 7          | 14  | 11  | 16     | 12  | 17  | 世界技能铜奖 1 项，金砖国家三等奖 1 项，自治区优胜奖 4 项                    |
| 市职校     | 4          | 6   | 5   | 11     | 7   | 8   |  |
| 市艺校     | 0          | 0   | 0   | 2      | 2   | 1   |  |
| 市体校     | 0          | 0   | 0   | 0      | 0   | 0   | 世界级：3 金、1 银、2 铜；国家级 47 金、39 银、18 铜；区级：70 金、48 银、79 铜 |
| 前旗职中    | 0          | 2   | 3   | 1      | 11  | 9   |  |
| 五原职高    | 0          | 2   | 4   | 4      | 6   | 9   | 一带一路金砖国家幼儿照护国赛三等奖                                    |
| 杭后职教    | 1          | 0   | 9   | 4      | 4   | 22  |  |
| 合计      | 12         | 24  | 32  | 38     | 42  | 68  |  |

### 1.12 创新创业

巴彦淖尔市各学校多渠道并举，提升学生创新创业素养。坚持以创业带动就业，不断完善政策体系，着力培养学生的创新创业理念，营造技能成才的良好环境。开设职业生涯规划等课程，聘请企业家、能工巧匠、优秀校友、专家教授等各行各业优秀人才担任兼职教师，开展专题讲座、相互交流，激发学生的创业热情。

杭后职教以“加快建设、狠抓质量、争创培训品牌、增强创新创业能力”为指导思想，以一流的实训条件积极开展各类培训和技能认定，不断提升培训质量，打造培训品牌。一是加大宣传，把“农民学技术，政府给补助”的优惠政策和学校的优质培训传播到千家万户，吸引更多的农牧民学习受益。二是创新培训模式，加大企业新型学徒制培训力度。三是优化师资队伍结构，加强教学管理。四是强化实操训练，打造培训品牌。五是适当开设综合素质提升课程，促进学员全面发展。经过培训，学员们学有所获、学



有所成，就业创业能力大大增强，满意度较高。尤其是电工、焊工、中西面点师、育婴师、保育师、养老护理员、汽车维修工、创业培训等的工种培训深受学员好评，形成了良好的社会声誉和影响，逐步形成了培训的品牌效应。乡村振兴学院和农牧民培训学校运行规范，大大促进了全旗成人职业教育的健康发展，为产业转型升级提供了技术技能型人才的支撑，促进了就业创业和脱贫增收致富，较好地服务了地方经济发展。

### 1.13 培养质量

中共中央办公厅国务院办公厅印发《关于加强新时代高技能人才队伍建设的意见》指出：技能人才是支撑中国制造、中国创造的重要力量。加强高级工以上的高技能人才队伍建设，对巩固和发展工人阶级先进性，增强国家核心竞争力和科技创新能力，缓解就业结构性矛盾，推动高质量发展具有重要意义。各学校瞄准职教市场的需求，积极调整办学方向，坚持“两条腿”走路——一升学与就业并重，不断加强教师队伍建设，优化专业设置，深化课程改革，努力提高培养质量，推进职业教育内涵发展。

#### 1.13.1 教学质量与办学水平显著提升

各学校办学能力和水平持续提升，产教对接协作日益加强，教学改革深入推进，教学资源建设成效显著，校企合作、知行合一的人才培养体系更加完善，中职教育的基础地位不断巩固。坚持升学与就业并重，利用对口升学、自主招生、“3+3”联办，积极实施5年制、6年制长学制等项目，与多家企业合作，为更多学生持续学习和发展提供机会，进一步打造职业教育人才培养的“立交桥”。

#### 1.13.2 专业技能与就业竞争力增强

学生技术技能水平进一步提升，就业方向更加灵活，就业前景更为广阔。就业质量保持稳定，就业率达95%以上。



图 1-16 杭后职教技能课

### 1.13.3 学生综合素质显著提升

通过开设德育课程、举办感恩主题教育活动、社会实践、开设丰富多彩的社团活动等方式，加强学生思想政治教育和道德品质培养，形成良好的道德品质和行为习惯，学生的道德素质、社会责任感得到显著提升。

关注学生的心理健康，提供心理咨询和辅导服务，开设心理健康课程，帮助学生建立积极的心态和应对压力的能力。

提升文化课和技能课的质量，学生的动手能力和文化素养都得到稳步提升。全市技能大赛成绩显著提高，升入本科的质量和人数大幅提升。

市体育学校李昊荣、杨连红、谷仓被保送到北京体育大学，2人保送到上海体育大学、2人考到北京体育大学。

表 1-7 2023 年、2024 年各职业学校升入本科人数统计表

| 年份 \ 学校 | 市一职    | 市职校 | 市艺校 | 市体校 | 五原<br>职高 | 前旗<br>职中 | 杭后<br>职教 | 合计  |
|---------|--------|-----|-----|-----|----------|----------|----------|-----|
|         | 2023 年 | 108 | 11  | 4   | 19       | 89       | 82       | 119 |
| 2024 年  | 155    | 3   | 10  | 16  | 105      | 114      | 154      | 557 |

### 1.14 其他人才培养方面特色工作

五原职高以“服务五原学子，成就技能人才”为宗旨，把强化技能实训建设作为一项重点工作全面推进，创建了物联网、计算机硬件检测与数据恢复等 22 个技能工作室，通过“导师带徒，培养技能；技能培训，竞赛引领”活动，培养了一支技能型教师队伍，学生专业技能得到全面提升，为日后就业夯实基础。

#### 案例 1-1 五育并举 促进学生全面发展

市一职秉持“促进学生全面发展、个性发展”理念。紧紧围绕“五育并举”育人模式，组织各种育人活动和社会实践，努力为学生拓展资源，搭建成长平台。让学生在实际行动中品味成长成才的道理，形成正确的价值观和人生观。

学校优化课程设置，创新教学模式，激发学生学习兴趣和积极性，培养学生思维能力、创新能力和自主学习能力。同时，学校还开设了心理健康课程，向学生传授心理健康知识，拓展学生知识的同时增强自我调节能力。开展系列丰富多彩的、课程化的文体活动。鼓励学生积极参与体育锻炼，展示艺术才华，参加歌手大赛、朗诵比赛、艺术节等展演活动。增强身体素质的同时培养学生的审美情趣和艺术修养，提高学生的自信心，



培养乐观心态。创新劳动教育，分设常规、选修劳动课程，增加专业实践活动，让学生在劳动中体验成果的喜悦和自我价值的实现。

两年来，学校不断探索德智体美劳相融合的培养模式，让学生学习知识的同时增强职业高中生的独特自信，学生的学习态度更加积极、心态更加阳光。与此同时，学习成绩、社交能力、团队协作能力等方面都有了显著进步。



图 1-17 市一职项目式体育课程

### 案例 1-2 杭后职教中对接产业发展调整专业设置

杭后职教对接农业相关产业，紧密围绕当地农业产业特点，开设了作物生产技术专业。在课程设置上，不仅涵盖了传统农业知识，还紧跟现代农业发展趋势，融入了智慧农业。例如，在作物生产技术专业中，引入了无人机植保模块，使学生能够掌握现代农业生产中的新技术、新业态，满足农业现代化对人才的需求。

随着自治区工业发展战略的推进，学校积极响应，对接工业产业，加大机电技术应用、数控技术应用专业投入力度。与当地工业园区大博农机、杭锦后旗农机协会紧密合作，根据企业需求制定人才培养方案。在机电技术应用专业中，增设了工业机器人操作与维护等课程，与工业园区内智能制造企业的岗位需求高度契合，为企业输送了大量具备实践操作能力的技术工人。

针对自治区现代服务业的蓬勃发展，特别是旅游、电商等领域，学校对接服务业产业，注重培养学生的地方文化素养和导游技能。结合杭锦后旗的历史文化资源，开发了具有地方特色的旅游课程内容。如陕坝古镇文化导览，并与当地农产品电商企业陕坝味道合作开展实践教学，让学生掌握农产品网络营销、电商平台运营等技能，助力地方农产品的线上销售。



图 1-18 杭后职教学生直播带货实践课堂

### 案例 1-3 杭后职教精品课程建设

学校非常重视课程建设，大力打造一大批精品课程。如《护理学基础》被认定为自治区精品课程，《植物生产与环境》《心理健康与职业生涯》推荐参加区级精品课程遴选。在精品课程建设过程中，邀请行业、企业专家参与课程设计，融入行业实际案例和最新技术。护理专业资源库被认定为自治区教学资源库，并推荐国家级资源库遴选。



图 1-19 杭后职教课程育人教学资源开发成果统计

## 案例 1-4 提升信息化水平，实现数字化升级

杭后职教通过校园网络基础建设，为教学提供了稳定、高速的网络环境，丰富了教学手段，提高了教学质量，实现了教学、科研、管理等信息资源的整合和共享，并保证了校园网络信息的安全。建立大数据驾驶舱，实现学生学习行为的大数据分析，为教学改革和课程优化提供了科学依据，有效提升了教学质量和效率。建立完善的教学资源库和智慧云在线学习平台，实现自主学习和个性化学习。利用 VR/AR 虚拟仿真教学技术，有效激发了学生的学习兴趣，促进了教学方法的改革。智能化的招生与迎新系统，实现从报名到录取全过程的线上化管理，大大提升招生工作的效率和公平性。智慧校园服务平台的建设和应用，提升了学校的信息化管理手段。



图 1-20 杭后职教信息化建设图



## 案例 1-5 以赛促学砺英才 技能比拼展英才

近年来，市一职美动艺专业在各级各类技能大赛中屡获佳绩。为提升美动艺专业的实践和创新能力，学校专门成立了艺术设计工作室和动漫工作室，并配置了 4 个顶级的实训机房，购置了“动漫技能大赛实训平台”和“短视频制作实训平台”，为师生提供了坚实的硬件保障。同时，学校多次聘请专家现场培训指导，不断提升教师的教学水平和专业技能。

美动艺专业紧跟职业技能与行业标准，多次修订人才培养方案。教学团队积极践行“传帮带”策略，资深教师悉心指导青年教师，构建起知识与技能的传承桥梁。推行“兵教兵、兵练兵”的教学模式，借助冠军经验与创新思维，共同提升技能。2024 年技能大赛中，刘国伟老师指导的团队荣获世界职业院校技能大赛中职组新闻传播赛道动漫制作赛项铜奖，短视频制作赛项取得自治区一等奖，艺术设计赛项取得全区第二届职业技能大赛银牌及自治区职业技能大赛一等奖、二等奖的优异成绩。



图 1-21 市一职动漫设计赛项荣获国家级铜奖

## 2. 服务贡献

### 2.1 服务自治区重大项目

市教育局通过多种形式引导各学校办学资源、专业设置与区域产业相匹配。大力推进中职强基计划，推进不同层次职业教育纵向贯通，促进不同类型教育横向融通，在做好学历教育的同时，针对行业、企业的需求，增加实训基地建设的投入，加大中高级技能人才培养力度。引导各学校坚持“以服务为宗旨，以促进就业为导向”的办学方针，紧紧围绕“提升职业教育质量”和“增强社会服务能力”两条工

作主线，不断深化改革，努力提升办学质量和水平。根据自治区“五大任务”的需求，调整专业设置和课程安排，培养具备相关技能和知识的人才，为任务的完成提供人才保障；鼓励教师和学生针对“五大任务”进行科研活动，探索解决方案，推动科技创新和成果转化；利用学校的资源和优势，为“五大任务”的实施提供社会服务；结合“五大任务”，开展文化活动，传承和弘扬地区优秀传统文化，增强文化自信；加强与国际社会的交流与合作，引进先进的理念和资源，提升“五大任务”的国际影响力。2024年，市体育学校被全国青少年体育联合会授予“突出贡献单位”，被内蒙古自治区体育局、内蒙古自治区教育厅授予九省十五市U系列摔跤邀请赛道德风尚奖。射箭项目队被内蒙古自治区体育局、内蒙古自治区教育厅授予“优秀运动队”称号。

各学校通过成立专业建设指导委员会，引入企业参与人才培养，定期访企拓岗，了解企业用人需求。与行业企业协同办学、协同创新、协同育人、协同发展，推动职业教育治理能力变革创新，激发整体办学活力，增强人才培养的社会适应性，想方设法为地方企业解忧。师生走下讲台、走出教室、走进社区，走向企业，把职业教育的使命和宗旨落到实处。



图 2-1 杭后职教师生服务企业

## 2.2 服务乡村振兴

### 2.2.1 解决一线生产问题

各职业学校面向企业，尤其是中小微企业生产经营需要，与企业协同开展技术服务、工艺改进、产品升级，助力解决一线生产问题，推进技术开发成果产业化应用，服务乡村振兴。前旗职中刘俊清团队带领学生进行“植绥螨”人工饲养研究取得成功，改良了

饲料装置；杭后职教机械制造类专业团队与方圆制造有限公司合作改造农机项目，一起研发设计的多功能机械得到广泛应用，两者都获得了国家专利。

### 2.2.2 服务农村

一是把“农民学技术，政府给补助”的优惠政策和学校的优质培训传播到千家万户，吸引更多的农牧民学习受益。提升养老护理职业技能水平，积极开展上岗、转岗、技能提升等各类培训，落实养老服务从业人员技能培训补贴、职业能力等级评价补贴等政策。持续推动技能人才结构优化、质量提升。创新培训模式，加大企业新型学徒制培训力度。开展校企无缝对接的技能培训，逐步形成培训的品牌效应，乡村振兴学院和农牧民培训学校为产业转型升级提供技术技能型人才支撑，促进就业创业和脱贫增收致富，较好地服务了地方经济发展。面向村干部、新型农业经营主体带头人、一线农业生产人员、高素质农民开展现代农业生产等技术培训，推广应用新品种、新技术、新方法、新装备。二是技术帮扶层面。组成专家团队，深入周边乡村，开展种植养殖技术培训。三是积极拓展电商助农，打造乡村特色产品线上销售实践课程，助销本地农副产品，拓宽农民的增收渠道，以切实行动为乡村振兴添砖加瓦。

前旗职中与内蒙古九红科技文化有限公司签订校企合作协议书共同建设农学产学研基地，通过建设农学专业实训基地，促进农学专业建设，提升师生的专业理论知识和实践操作能力，办好骨干、特色专业，助力乡村振兴和绿色农业发展。在耕地盐碱化治理方面，学校与内蒙古大学祁智教授团队、内蒙古公田农业科技有限责任公司三方合作共同建设乌拉特前旗耕地土壤库，通过一个暑假的时间，完成了土壤采样、装瓶、存储等工作，并对土壤的微量元素做出分析报告。目前已完成 35 亩农田建设耕地盐碱化治理，实现了更好地服务当地农民，服务当地经济社会发展。



图 2-2 学生获奖证书





图 2-3 学生生物实验



图 2-4 草原英才获奖证书



图 2-5 专利证书

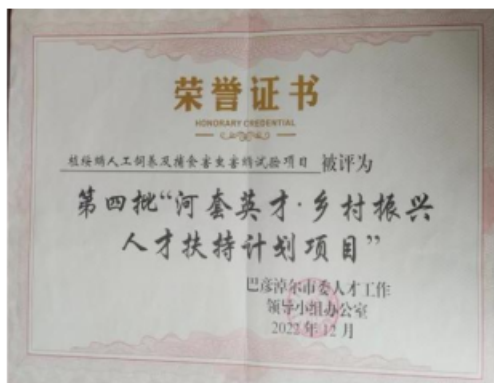

图 2-6 市一职农药经营培训

### 2.3 服务社区教育

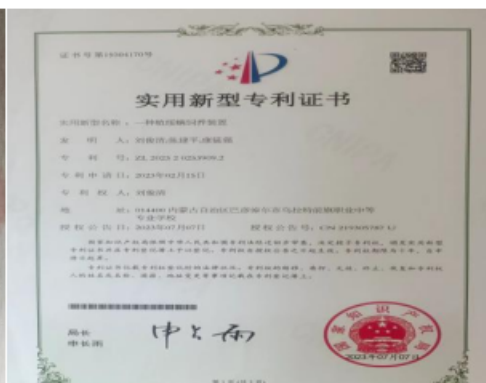
教育部等十部门联合印发的《国家银龄教师行动计划》指出：在国家层面搭建“老有所为”平台，充分利用退休教师资源优势，推动建设学习型社会、学习型大国和教育强国，并把支持职业教育行动作为五大目标任务之一。各学校通过开展“一老一小”培训，增强托育服务、养老服务等技能培训。加强社区老年大学建设，开发老年人喜闻乐见的课程或活动，为社会大众提供非遗传承、传统手工艺、职业技能、生活技能和兴趣类课程培训。



图 2-7 杭后老年大学上课



图 2-8 市一职重阳节祝福

### 2.4 服务区域合作

在时代的浪潮中，职业教育承载着培养技能型人才、助力地方经济发展的使命。职业学校作为这一使命的践行者，更需积极与所在区域展开深度合作，共同描绘未来的宏伟蓝图。服务区域合作，是职业学校与地方经济发展的双向奔赴。职业学校凭借丰富的教育资源、专业的师资队伍和贴近市场的课程设置，为区域产业提供有力的人才支撑。



同时，地方经济的蓬勃发展也为职业学校提供了更广阔的实习实训平台、更丰富的校企合作机会，推动职业教育不断创新、不断进步。各学校与区域企业的紧密合作，成为共赢发展的典范。学校根据企业需求调整专业设置、优化课程内容，培养符合市场需求的技能型人才；企业则为学生提供实习就业机会，助力他们快速成长。这种合作模式不仅提高了人才培养的针对性和实效性，更为区域经济持续发展注入了源源不断的活力。

## 2.5 职业培训及其他服务贡献方面特色工作

职业培训是职业教育的重要职能之一，为提高培训质量，各学校与行业、企业充分合作，在校内共建智能制造创新实践园区、特种作业工种培训中心等，使之更好的服务于当地经济社会发展。教师和企业专家组成导师团队共同承担教学任务，按需有序安排学员在课堂、实训中心、企业学习实践，提高了培训的针对性、实用性，解决了企业用人适配度低、上岗后再培训成本高等问题。2024年，各学校开展各类职业技能培训人次达到教育厅相关工作要求。国家、自治区“双优”建设学校，年培训人次达到在校生规模的2倍以上，其他学校年培训人次不低于在校生规模。

### 案例 2-1 培育高技能人才 助推地方产业发展

杭锦后旗位于内蒙古自治区西部，以农业为主导产业。随着农业现代化的推进，对农机改造和应用领域高技能人才的需求日益增长。杭后职教积极响应国家号召，充分对接企业岗位要求和行业需要培养人才。与企业协同开展技术服务、工艺改进、产品升级，推进成果产业化应用，助力解决一线生产问题，服务乡村振兴。

学校动力耙农机改造项目，帮助当地农民提高了土地耕作的效率和质量，降低了劳动强度，提升了农作物产量，提高了生产效率，促进了农业现代化，增强了农业可持续发展能力。校企紧密合作，促使产教更加融合，师生的动手能力和研发水平得到进一步提升。



图 2-9 改造后的拖拉机



图 2-10 多功能农业机械设计



图 2-11 教师专利证书

## 案例 2-2 技能创造美好生活

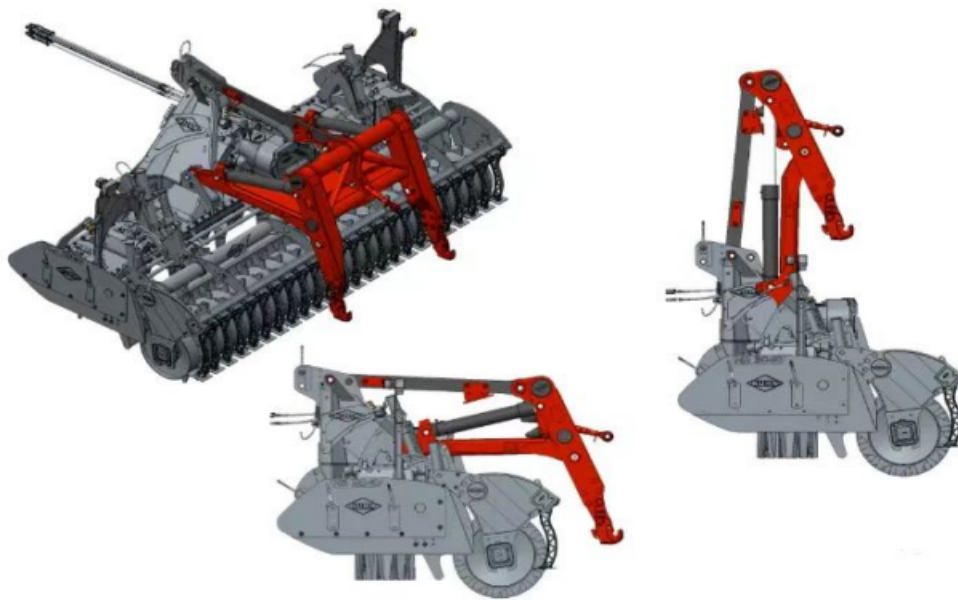
内蒙古自治区妇女联合会和内蒙古自治区家庭工作服务中心将杭后职教设立为“北

疆亮姐”巾帼家政联盟成员单位。为了满足市场需求，提高家政服务员的竞争力，2024年学校校积极开办了家政服务员技能培训。



图 2-12 “北疆亮姐”开班仪式

培训的目标是提高家政服务员的专业技能和服务水平，使他们能够熟练掌握家政服务的各项技能。同时，培养家政服务员的安全意识、职业道德和服务意识，提高客户满意度。



图 2-13 “北疆亮姐”护理常识培训



培训的师资队伍由具有丰富家政服务经验和教学经验的专业人员组成。他们包括家政服务行业的专家、资深家政服务员、营养师、护理师等。这些师资人员不仅具有扎实的专业知识和技能，而且具有丰富的实践经验和教学经验，能够为家政服务员提供高质量的培训服务。通过严格培训，学员们增强了实操技能，丰富了专业知识，上岗率很高，在自己的岗位上为经济社会发展做出了较大的贡献。

## 案例 2-3 信息化手段助力职业培训便捷化

### 一、在线报名系统

市职校培训基地结合多年的培训经验，创新优化群众报名模式，与内蒙古同力科技有限公司合作开发群众线上缴费系统，只需一部手机即可完成报名信息的上传和费用的缴纳，方便了群众、节约了成本。全年在线报名缴费达到 1500 余人次。

### 二、在线培训系统

在线培训打破了时间和空间的限制，学员可随时随地学习，提高了灵活性和便利性。显著降低了成本，免去场地租赁、讲师差旅及学员的交通住宿费用，培训材料可重复使用，增强了经济效益。此外，在线培训支持个性化学习路径，系统提供多样化的学习资源，学员按自己的水平选择适合的资源，结合互动学习和模拟训练，帮助理解要点，提高学习效率。强大的管理和跟踪功能记录学员的学习行为，分析进度和效果，为优化培训内容提供数据支持，确保培训质量。本年度在线培训期次 53 期，学习人数达 1384 人。



图 2-14 职业培训在线报名系统



图 2-15 职业技能在线培训系统

### 3. 文化传承

#### 3.1 传承传统文化

习近平总书记强调：“以文化人，以文育人，必须注重文化浸润、感染、熏陶，既要重视显性教育，也要重视潜移默化的隐性教育，既以理服人，又以情感人，实现入芝兰之室久而自芳的效果”。各职业学校开展传承中华传统美德系列教育活动，将优秀传统文化融入课堂，在课堂、社团和各项活动中渗透中华优秀传统文化和非遗传承教育。



图 3-1 市一职经典诵读比赛

### 3.2 传承红色文化

红色文化是中国共产党领导人民在革命、建设和改革中创造的先进文化，蕴含着丰富的革命精神和厚重的历史内涵。各学校通过举办多种活动、多种途径，赓续红色血脉。



图 3-2 市职校“红歌嘹亮，共庆华诞”第六届校园大合唱比赛

### 3.3 传承地方文化

各学校通过课堂、社团活动、工作室等形式，引领学生学习陶艺、手工编织、皮艺、秸秆画等非遗工艺，拓展了课程内容，丰富了学生文化生活，同时，对相关文化技艺起到了积极的保护传承作用。



图 3-3 市一职陶艺作品

### 3.4 开展“读书活动”

市教育局制定了《巴彦淖尔市中等职业学校“未来工匠”读书行动方案》，举办了全市职业院校读书行动启动大会，将读书行动与理想信念教育、专业实践活动相结合，



鼓励引导师生踊跃参与、深度参与、全程参与，多措并举营造浓厚的读书活动氛围，坚持不懈举办各类读书活动，深耕校园文化建设。

### 3.5 打造书香校园及其他方面的特色工作

各学校因地制宜，成体系打造书香校园。内涵丰富，主题鲜明，体现现代职业教育的办学理念和特色，营造和谐育人环境和氛围。多角度、多方式、多载体宣传党的教育方针、社会主义核心价值观，宣传并推进国家通用语言文字应用工作。



图 3-4 市一职诵读大赛



图 3-5 杭后职教魅力职教文化读本



### 案例 3-1 端午节纪念活动

2024年6月7日，在端午节这个富有传统意义的节日里，市艺术学校组织全校师生前往非遗小镇参加端午活动，并取得圆满成功。端午节作为我国传统节日，蕴含着丰富的文化内涵。本次活动旨在让师生亲身体验非遗文化，增强文化自信与民族自豪感，提升师生对传统文化的认知与热爱，同时锻炼师生实践能力与团队合作精神。



图 3-6 市艺校端午活动

### 案例 3-2 抓好红色阵地 弘扬爱国精神

为深入学习宣传贯彻党的二十大精神，贯彻落实习近平总书记考察内蒙古考察巴彦淖尔重要讲话重要指示批示精神，铸牢中华民族共同体意识，弘扬爱国主义精神，3月5日上午，市一职团委以主题团日的形式，组织团员青年参观“爱我中华”主题展览。

通过此次观展活动，进一步增强了全体团员青年的民族自豪感。大家纷纷表示在今后的学习生活中，将进一步加强学习贯彻党的二十大精神，以铸牢中华民族共同体意识为主线，牢固树立正确的历史观、民族观、国家观、文化观，围绕重点工作，强化统筹推进，进一步增强铸牢中华民族共同体意识的思想自觉和行动自觉，为推动落实习近平总书记交给内蒙古的五大任务和全方位建设模范自治区“两件大事”贡献智慧和力量。



图 3-7 市一职参观“爱我中华”主题展览

### 案例 3-3 市职校经典诵读大赛

为深入贯彻落实党的二十大精神，积极响应国家推广通用语言文字和深化全民阅读活动的号召，传承和弘扬中华优秀传统文化，学校举办了 2024 年度经典诵读比赛，活动旨在通过经典作品的诵读，增强师生的文化自信与民族自豪感。

本次经典诵读活动吸引了众多师生的热情参与，经过严格评选，最终有 6 位个人选手和 4 个团体脱颖而出，成功入选并代表学校参加全市第六届中华经典诵读大赛。参赛选手精心准备，按要求报送了高质量的参赛作品，在巴彦淖尔市举办的中华经典诵写讲系列活动“诵读中国”比赛中，获得二等奖 1 个、三等奖 1 个的好成绩，这体现了学校在推广和传承中华经典文化方面所做出的努力和取得的成果。

### 案例 3-4 文化领航，制度赋能，推动学校内涵发展

杭后职教秉持文化为魂、制度为翼的理念，矢志不渝地推动学校内涵式发展，镌刻出独属于杭后职教的强校篇章。

一、以文“化”人：让墙壁“说话”，每一个角落都“育人”

二、以制“度”事：制度为纲，规范管理。精细化管理体系，确保了办学行为的严谨有序，注入了办学活力，提升了办学品质。增强了学校的核心竞争力与社会美誉度。

三、以德“立”校：多元并育。学校坚守“立德树人、五育融合”的教育初心，铸就大德育观的精神灯塔，照亮学生成长之路。

四、以“融”促教：文化交融，砥砺前行。在多元文化汇聚的校园舞台上，精神文化、传统文化、红色文化、现代文化相互辉映，校园文化、地域文化与企业文化深度交融。



图 3-8 校园景观石



图 3-9 校园文化墙

## 4. 国际合作

各职业学校通过“提升对外合作水平”项目建设，在职业教育领域取得了一些进展，尝试与“德国”、“日本”、“马来西亚”等国进行合作交流。2024年，临河三中1名学生赴俄罗斯符拉迪沃斯托克国立经济大学留学，5名学生顺利赴白俄罗斯国立经济大学和国立大学就读。6月11日，学校同日本国岛根康复学院签署合作意向书，旨在为促进与支持双方教学、科研和跨文化交流活动，拓宽双方在教育、文化等方面的合作。校长计划于2025年1月到访该院，进一步推进两校合作事宜。未来，将继续拓展更多的合作方式，为培育更多具有国际视野与跨文化交流能力的优秀人才贡献力量。市体育学校积极与国内外组织、同行合作交流，组织、参加多项国际赛事，并取得优异成绩。

### 案例 4-1 市体校运动员世界级比赛中取得佳绩

2024年6月7日，激光跑世界锦标赛在郑州奥林匹克体育中心开赛，正式拉开2024现代五项世界锦标赛暨巴黎奥运会现代五项资格赛和2024激光跑世界锦标赛的序幕，来自26个国家和地区的599人报名参加。

巴市体育学校运动员刘振峰、孙婉婷首次代表中国队参加这一级别的世界大赛，并在本次比赛中取得3枚金牌、2枚铜牌的突破性成绩，展现了本校体育健儿顽强拼搏的精神与风采。本次比赛是全球最高级别的现代五项赛事，也是巴黎奥运会在中国举办的最大国际赛事之一及最后一场资格赛和积分赛。



图 4-1 运动员刘振峰在比赛中



## 5. 产教融合

市委市政府不断强化政府统筹发展职业教育的主体责任，着力提高“政、行、企、校”多元主体积极性，职业教育与经济社会的契合度不断提升，与行业企业的适配度逐步提高。

### 5.1 校企双元育人

持续深化产教融合，推动校企合作走深走实。全市各职业学校认真贯彻落实国务院办公厅印发《关于深化产教融合的若干意见》，坚持产教融合、校企合作，形成产教良性互动、校企优势互补，服务区域经济社会发展。探索多元化办学，逐步吸引行业、企业参与办学，推行校企协同育人。学校主动与具备条件的企业在人才培养培训、技术创新、就业创业、社会服务、文化传承等方面开展合作。校企共同成立专业建设指导委员会，引企入校、移校入企、校企合作。企业参与学校专业规划、人才培养方案制定、课程标准设置、教材开发、教学改革、教学设计、教学实施、基地共建、订单培养等工作，在国家统一人才培养方案、课程标准的基础上，根据实际情况，共同修订人才培养方案，实行“双元培育”的人才培养模式，在工学结合，双导师指导、双元教学等方面取得了初步成果。

市一职、杭后职教与天津长城汽车企业深度合作，签订“订单班”，定制化培养符合企业需求的高素质技能人才，实现学校教育与企业需求的精准对接，实现教育资源的优化配置，共同培养具备专业知识、实践技能和职业素养的高素质技能人才。

### 5.2 现代学徒制试点

2022年以来，巴彦淖尔市教育局要求各职业学校尝试校企共建学徒制培养基地，校企签订学徒培养协议，明确学徒的企业职工或见习职工身份享受相关待遇，持续深化产教融合，推进校企“双元”育人。创新工学交替、育训并举的学徒培养培训模式，基于真实生产任务灵活组织教学，设计工学交替课时比例安排，校企合作开发优质课程及数字资源，面向企业在职员工开展入职培训、专业技术培训和数字能力提升培训。

杭后职教依托方圆制造有限公司和拓乐汽车科技维修服务有限公司、汇力传媒有限公司等校企共建实训基地，将计算机应用技术、数控技术应用、汽车运用与维修专业学徒制试点工作不断推进，积极宣传现代学徒制模式实施方案，帮助更多擅长相关专业研究的学生进行学徒制培养，发挥学生的专长，走技能成才之路。学徒制试点已完成40多名学生培养，50%进入规模型企业，技能提升效果明显，也得到家长及用人企业的认



可。现有学徒制学生 15 名，每学期都有新成员加入。学徒制已成为计算机、数控和汽修专业部分学生学习的重要方式，并在农牧等其他专业中推广。

市职校与内蒙古交通集团有限公司巴彦淖尔分公司签订电工专业新型学徒制校企合作协议书，培养中级电工维修工。

五原高级职业中学是内蒙古自治区第二批现代学徒制试点单位，作物生产技术专业是自治区第二批现代学徒制试点专业。学校与五原县卉丰林业有限责任公司加强校企合作，在农林实训基地进行蔬菜育苗、果树苗栽培、观赏树苗栽培，取得较好的合作效果。学校农学产教融合实训基地实行工学交替，实施现代学徒制培养模式，种植 2 大棚“灯笼红”香瓜，经济效益良好。

### **5.3 集团化办学**

市教育局精心打造专业共建、资源共享的校企联合式集团办学模式，先后与本地区 50 多家制造维修公司、学校、企业、医院、幼儿园等签订协议，成立了巴彦淖尔市理工类教育集团和服务类教育集团。

五原高级职业学校是呼包银榆经济区职业院校、鄂尔多斯汽车职教集团、内蒙古机电职业技术学院职教集团、内蒙古化工职业技术学院职教集团、内蒙古电子信息职业技术学院职教集团、锡林郭勒职业学院的会员单位。通过参与职教集团的建设与发展，一是提高办学质量，促进教育与产业、学校与企业、专业设置与职业岗位、课堂教材与职业标准、教学过程与生产过程的深度对接，增强人才培养的针对性、实用性，提高教育教学质量。二是实现资源共享、优势互补。有效整合生产实训资源，共建生产、设计、研发、服务平台，实现校企研深度融合，有效整合市场资源，实现市场深度融合。

### **5.4 基地建设**

为进一步促进校企合作、实践教学发展，2024 年市职校与乌拉特中旗机场建立了教育实践基地。乌拉特中旗机场拥有完备的设施设备和丰富的运营管理经验，可以为学生提供真实的实践环境，帮助他们更好地了解机场的运营管理和航空服务流程。学生也能够利用机场的资源优势，将课堂所学理论知识与实际操作相结合，提高专业技能和实践能力，成长为适应航空行业发展需求的高素质技术技能人才。

2024 年市体育学校通过校企合作方式，建设具有体育特色的体育教育科研和产教融合实训基地。学校与山东泰山体育有限公司、富源壹号院游泳馆、内蒙古宏友酒店有限公司、山东连胜体育产业有限公司、黄家马业、奥威马业等单位建立实训基地，为培养知行合一、工学结合的专业技术技能人才奠定了坚实基础。

市一职依托巴彦淖尔国家农业高新技术产业示范区和河套灌区生态农牧业产业化带，建成现代农业生产性实践中心基地。



图 5-1 市职校与乌拉特中旗机场建立教育实践基地揭牌仪式



图 5-2 市一职产教融合实践基地辣椒喜获丰收

## 5.5 产业学院

创新创业是产业学院提升学生能力的重要内容之一。杭后职教依托国家大力发展职业教育的政策春风、依托上级部门的大力扶持，建成了 8000 多平方米产业学院大楼，

将护理、数控、机电作物生产技术、计算机等专业发展融入产业生产中，实现产教融合，赋能产业生产。

建好对接产业的专业。紧密对接产业学院所服务的行业企业产业链，加强专业的校企共建共管，重点建设数控加工技术、护理技术、机械制造及其自动化、作物生产技术、计算机应用技术 5 个改造升级试点专业。通过改造升级专业的示范引领作用，共享其优质的教学资源，带动其它专业发展，促进学校专业建设水平提高。

创新协同育人的人才培养模式。以服务岗位需求和提高职业能力为导向，以学生学习能力持续改善为主线，深化产教融合、校企合作，与产业学院所服务的行业企业共同制订人才培养方案、共同开发课程资源、共同实施培养过程、共同评价培养质量，对人才毕业要求、课程体系、教学内容、教学方式和学生学业考核评价方法等进行重构。建立以提高实践能力为引领的人才培养流程，实现专业链与产业链、课程内容与行业标准、教学过程与生产过程对接、人才培养与产业需求融合，凝练产教深度融合、多方协同育人的应用型人才培养模式。

构建校企合作的课程体系与教学模式。更加注重培养学生的应用能力和创新创业能力，整合专业基础课、专业课、实训实践课，形成突出实践能力培养的应用型课程群或课程模块。以产业学院所服务的行业企业需求进行课程改革、设计课程体系、优化课程结构，推动课程内容与行业标准、生产流程、项目开发等产业需求科学对接，建设一批较高质量的校企合作课程、教材和工作成果案例集。以行业企业技术革新项目为依托，紧密结合产业实际创新教学内容、方法和手段，增加综合性、设计性实践教学比重，把企业的真实项目、产品设计等作为项目教学活动和实训等实践环节的选题来源。

## **5.6 市域产教联合体建设**

持续推进市域产教联合体建设。巴彦淖尔市现代农牧业市域产教联合体已涵盖河套学院、内蒙古美术职业学院及 5 所中职学校共计 7 所院校和兆丰面业、草原宏宝、美洋洋、鼎业、关尔等 58 家企业。2024 年，市教育局举办了 3 期农业人才培训班，培训人数达 1200 人；在 6 家企业建立学生实训基地，提供实训岗位 230 个。河套学院成立河套学院现代农牧业科技成果转移转化中心、硬质小麦技术创新中心、河套学院人兽共患传染病检测与防控技术服务中心和知识产权人才培养培训基地，近 5 年累计获取有效专利 151 件，涉农类有效专利 30 件，培育的“华蒙肉羊”新品种已上市。

市教育局引导学校与企业资源共享、优势互补，推动专业与产业精准对接，学校人才培养规格层次、目标与企业需求精准匹配，推动形成产教融合新生态。建设产教融合



实训基地、工程训练中心，设立学徒岗位、明确岗位要求，选派技术骨干承担专业课教学，指导岗位实践。

五原职中重点推进作物生产技术专业产教融合工作。联合五原县农牧和科技局、五原县绿色产业发展中心、内蒙古蒙草种业有限公司五原分公司、五原县民隆农业科技示范园、五原县其田庄园农业产业化有限责任公司、五原县塔尔湖镇现代农业产业园等6家企事业单位，建立了产教融合示范基地。在优化实践教学条件、校企合力推动专业建设、提升培养质量、开启协同育人新模式、共同实施“双师素质培养工程”创新教学模式、推动“课堂革命”等方面进行深度合作，取得了一定成效。

### **5.7 行业产教融合共同体建设**

各职业学校与龙头企业构建了“校企融为一体、育训有机结合、校企协同育人”的产教融合新格局。3所学校列入行业产教融合共同体试点参与单位：杭锦后旗职业教育中心参与智慧化工产教融合共同体试点建设，巴彦淖尔职业技术学校、市第一职业学校、杭锦后旗职业教育中心参与现代化餐饮食品产教融合共同体试点建设。

杭后职教与内农大、河套酒厂合作，探索“中高企”合作育人新模式：三年中职（杭后职教）、三年（或四年）高职（内农大）。三方共同制定人才培养方案，协同育人，为河套酒厂培养高质量技术技能人才。杭后职教为哈尔滨刀具厂、包头一机厂合作生产配件。天津哈佛汽车在杭后职教设立“订单班”。

五原县高级职业中学是锡林郭勒职业学院卫生健康行业产教融合共同体成员单位，依托共同体联合培养卫生健康专业技术人才。通过开展成员单位之间联合办学、现代学徒制人才培养、职工培训和技能大赛，促进共同体内校际专业建设，建立职业教育改革与创新机制，实现师资和专业优势互补。深化教学改革，在就业、教学、科研、技能大赛等方面进行有效合作。围绕立德树人根本目标，打造课程思政示范中心，联合自治区高水平高职专业群、自治区优质中职专业建设单位，建立成员单位院校间定期交流、培训帮带制度，通过线上线下“课程建设”“教学资源共享”等观摩课、培训会、研讨会，加强“双师型”师资培养，共同提高教育管理和教学水平。与企业共同体、行业合作，建立紧密对接产业链、服务创新链的卫生健康专业体系，为区域卫生健康事业高质量发展提供高层次技术技能人才支持。

### **5.8 产教融合实践中心建设**

市教育局高度重视校级产教融合实践中心建设，先后建成自治区级示范性就业技能实训基地、新能源汽车检测与维修自治区竞赛集训基地、国家级高技能人才培训基地、



自治区家庭服务职业培训示范基地等。5所学校和1家校办企业列入首批自治区产教融合实践中心试点建设单位：巴彦淖尔职业技术学校、临河区第一职业中等专业学校、乌拉特前旗职业中等专业学校、五原县高级职业中学、杭锦后旗职业教育中心列入校级产教融合实践中心；杭锦后旗职教中心汽修科技服务有限公司列入企业级产教融合实践中心试点。

**表5-1 各职业学校产教融合信息统计表**

| 指标 \ 学校              | 市一职    | 市职校 | 市艺校 | 市体校 | 五原职高 | 前旗职中 | 杭后职教 | 合计     |
|----------------------|--------|-----|-----|-----|------|------|------|--------|
| 企业提供校内实践教学设备值（万元）    | 1.5    | 0   | 0   | 0   | 0    | 0    | 10   | 11.5   |
| 校企共建开放型区域产教融合实践中心（个） | 1      | 0   | 0   | 0   | 1    | 1    | 4    | 7      |
| 聘请行业导师人数（个）          | 0      | 0   | 0   | 0   | 3    | 8    | 12   | 23     |
| 其中：聘请大国工匠、劳动模范人数（人）  | 0      | 0   | 0   | 0   | 0    | 0    | 3    | 3      |
| 行业导师年课时总量（节）         | 0      | 0   | 0   | 0   | 120  | 70   | 480  | 670    |
| 年支付行业导师课酬（万元）        | 0      | 0   | 0   | 0   | 3    | 0.6  | 20   | 23.6   |
| 年实习专项经费（万元）          | 596.22 | 0   | 0   | 10  | 3    | 5    | 10   | 624.22 |
| 其中：年实习责任保险费（万元）      | 0.56   | 0   | 0   | 3   | 0.2  | 0.2  | 1    | 4.96   |

## 案例5-1 立足区域特色 开创育人新篇

——现代农牧业领域实施产教融合典型案例解析及经验启示

### 一、案例背景

市一职根据《内蒙古职业教育专业建设改革实施方案（2022-2025年）》调整专业，重点发展河套地区特色专业，如作物生产技术、畜禽生产技术。这些专业与当地农业高新技术产业示范区及龙头企业合作，共建实训基地，开展校企教学项目，推动产教融合。

深化产教融合不仅提升了职业教育质量，增强了学生就业竞争力，还为地方经济发展提供了人才支持，促进了可持续发展。也为培养适应未来社会需求的高素质技能型人才，为地方经济和社会进步作出了贡献。

## 二、主要做法

学校积极借鉴国内外教育合作经验，引入供应链管理理念，构建了学校、农高区和企业三方参与的“链式”合作关系。促进校企深度合作，推动了产教融合，实现了教育资源与产业需求的有效对接。

通过校企双主体培养模式，学生学习目标明确，自主学习意识增强，沟通交流、团队合作和专业技能得到提升。学生在顶岗实习中能独立解决问题，创新思维和问题解决能力得到企业认可，校企合作模式在人才培养方面效果显著。



图5-3 市一职产教融合实践基地辣椒喜获丰收

### 案例5-2 产教融合，共建基地，助力产业升级

杭后职教与哈尔滨第一刀具厂、包头一机厂深度合作共建数控基地。基地内既有学校用于教学的实训区域，又有企业先进的现代化生产设备，如高精度数控机床、自动化刀具管理系统等。在教学过程中，这种“校中有企、企中有校”的模式发挥了巨大优势。学生在实训区域学习数控编程的基础知识和基本操作技能，然后进入企业的生产车间，参与高精度零部件加工、复杂模具制造等生产实践。通过这种方式，学生能够亲身感受到传统机械加工与现代数控加工的差异，更好地掌握数控生产技术。



图5-4 学生上课

## 6. 发展保障

### 6.1 党建引领

#### 6.1.1 深化思想引领，筑牢信仰之基

各职业学校坚持以习近平新时代中国特色社会主义思想为引领，大力开展主题教育活动。制定了学习、活动方案。通过中心组学习、每周例会、主题学习、讲党课、线上线下培训、班团会等形式，深入领会精神实质，提升师生思想道德水平。

#### 6.1.2 以党建为引领，促进各方面工作上台阶

落实党组织领导的校长负责制和领导班子成员“一岗双责”责任制。建立了党建工作与业务工作同谋划、同部署、同推进、同考核工作机制，促进了党建与业务深度融合。

#### 6.1.3 严格党员教育管理

严格规范工作流程，把好发展党员“入口关”，推进党员模范作用发挥与民主评议党员、党员星级化评定、党员“全链条”管理相结合。



图 6-1 市一职入党积极分子考核发言

### 6.2 政策落实

近年来，党和国家非常重视职业教育，办学经费逐年增加，办学条件明显改善。各职业学校按照《国家职业教育改革实施方案》、教育部等五部门印发的《职业学校办学条件达标工程实施方案》精神，主动承接《职业教育提质培优行动计划（2020-2023年）》项目，制定工作方案，协调经费支持。依法依规制定学校办学章程，强化实施与监督，坚持“合法性、基础性、发展性、人本性”原则。实行校务、财务公开，严格执行《中小学校财务制度》，收费项目和标准符合规定要求，实行收费公示制度，主动接受社会



监督。贯彻教育法律法规，建立依法办学、自主管理、民主监督、社会参与的现代学校制度，全面提升办学治校水平。

### **6.2.1 做实“双优”工作**

根据《国家职业教育改革实施方案》《教育部九部门印发〈职业教育提质培优行动计划（2020—2023年）〉》和《内蒙古自治区优质中职学校和专业建设计划》等文件精神，各学校认真对照建设方案和任务书，系统梳理、总结阶段性工作，扎实开展自评，形成学校中期绩效自评报告，接受自治区中期评价验收。

### **6.2.2 落实国家“两免一补”政策**

严格落实国家资助政策。各职业学校根据《内蒙古自治区中等职业学校国家助学金管理办法》和教育部、人力资源社会保障部、财政部联合印发的《中等职业教育国家奖学金评审暂行办法》，将所有在校在籍的一、二年级学生全部纳入助学金享受范围，确保应助尽助，应补尽补，并按评比要求评定了国家奖学金。

### **6.2.3 落实其它相关政策**

各职业学校认真学习贯彻落实新修订的《中华人民共和国职业教育法》《国家职业教育改革实施方案》《关于深化现代职业教育体系建设改革的意见》《关于弘扬教育家精神加强新时代高素质专业化教师队伍建设的意见》《关于深化新时代学校思想政治理论课改革创新的若干意见》和自治区人民政府办公厅《关于推动自治区现代职业教育高质量发展的若干措施》（内政办发〔2022〕43号）等文件精神，制定切实可行的管理举措，扎实有效推进教育教学工作，不断提高学校管理水平和技术技能人才培养质量。

## **6.3 出台地方政策**

市委、市政府高度重视支持职业教育发展，把职业教育纳入全市经济社会发展总体规划，同时列入对旗县区党委政府年度实绩考核的重要内容，全面统筹职业教育发展。2022年7月巴彦淖尔市人民政府办公室印发《巴彦淖尔市“十四五”教育事业发展规划》（巴政办发〔2022〕37号），全面规划巴彦淖尔市各级各类教育事业的发展。2023年2月巴彦淖尔市人民政府印发《巴彦淖尔市教育振兴三年行动计划（2023年-2025年）》（巴政发〔2023〕8号），明确提出各类教育的发展目标、重点任务、行动计划和保障措施。2024年3月市教育局修订出台《巴彦淖尔市中等职业学校办学质量评价细则》，具体指导规范全市职业教育工作。

## **6.4 学校治理**

各学校十分重视现代学校治理体系建设，不断深化学校内部改革，构建现代化学校



治理体系。按照学校中长期发展规划、章程及年度计划，结合地方经济社会发展需求，遵循现代职业教育发展规律和技术技能人才成长规律赋能高质量发展，立德树人、德技并修成效凸显。

#### **6.4.1 党组织领导的校长负责制**

加强党对教育工作的全面领导，建立健全党组织对学校工作领导的制度机制。依据《关于建立中小学校党组织领导的校长负责制的意见(试行)》和《中共中央组织部中共教育部党组印发〈关于加强中小学党的建设工作的意见〉的通知》文件要求，健全党组织机构，落实党的工作全覆盖，“三会一课”制度化，主题教育活动常态化。

#### **6.4.2 健全完善学校内部治理结构**

各中职学校不断健全以《章程》为统领的现代学校管理制度，加快推动建立依法办学、自主管理、民主监督、社会参与的现代职业学校制度。

#### **6.4.3 人才培养方案的修订**

为进一步深化教育教学改革，推动专业主动适应经济社会发展需要，全面提升人才培养质量，各学校进行人才培养方案修订工作。结合学校服务面向定位、人才培养定位，对接地方经济社会发展、区域行业发展人才需求和职业能力需求，响应“四新”改革要求，体现应用型人才培养特色。贯彻国家职业教育专业教学标准，及时优化调整专业人才培养方案，全面升级校级课程标准。建立校级教学指导委员会、专业建设委员会和教材选用委员会，指导和促进教学改革和专业建设。

#### **6.4.4 督导考核**

按照《巴彦淖尔市中等职业学校办学质量评价细则》，成立督导领导小组，健全评价机制，常态化开展各环节督导工作，保驾护航学校各项工作的规范和落实。

### **6.5 质量保证体系建设**

这一年，市教育局重新修订发布了《巴彦淖尔市中等职业学校办学质量评价细则》，完善中职教育质量评价制度，围绕“一体两翼五重点”，加强“五金”建设。为各职业学校提供了明确的指导方针和规范，推动了职业教育体系的建设和职业教育改革的深入进行，有助于提高职业教育的质量和水平，推动教学方法的创新和实践能力的培养，加强与行业企业的紧密联系。每年进行一次中期督查，一次年终综合督导检查，评比奖罚。业务科室制定工作计划，实行学校工作月报制度，督查学校为学生提供实践技能、职业素养和创新能力的培养，使学生能够适应不断变化的就业市场需求。全面掌握并促进各项工作有序进展。市教育局编制发布了2023年质量年报，撰写上报了多份工作报告。

继续指导协理工类、艺术服务类两个职业教育集团，搭建了职业教育集团化办学的基础框架。通过不断整合职业教育资源，职业学校服务区域经济发展的能力进一步提升。

## 6.6 师资队伍建设

教育部、财政部《关于实施职业院校教师素质提高计划（2021—2025年）》的通知中指出：“创新培训方式，重点支持骨干教师、专业带头人、名师名校长和培训者等的能力素质提升。教师按照国家职业标准和教学标准开展教育教学、培训和评价的能力全面提高，分工协作进行模块化教学的模式全面实施，“双师型”教师 and 教学团队数量基本充足，校企共建一批“双师型”教师培养培训基地，职业教育师资培训体系基本健全。”

市教育局持续深入推动职业学校名师（名校长）培训计划，各学校采取多种方式，加强师资队伍建设。“双师型”教师占专业课教师比例逐步达到65%以上。一是加强师德师风建设，强化教师职业道德教育，提升教师的师德水平，营造崇尚师德师风的氛围，促进学校的精神文明建设。二是优化教师队伍结构，合理规划教师队伍的年龄、性别、学历、专业等结构，引进优秀专技人才，充实教师队伍。三是提升教师专业能力，鼓励教师参加各种形式的培训和学习，组织各种教学研究活动，提升专业知识和实践技能，实施“双师型”教师培养计划。选派专业教师五年六个月深入企业进行实践活动，提高教师的实践教学能力。了解行业发展趋势和最新技术动态。四是完善教师管理制度，推行全员聘用制，建立竞争择优的用人机制。完善绩效考核体系，激发教师的工作积极性和创造性。建立教师激励机制，如设立教学成果奖、优秀教师奖等。五是搭建教师成长平台，建立教师发展平台，提供丰富的培训和学习资源。组织教师参加教学能力大赛、班主任能力大赛、课程开发、资源库建设、课题研究、论文撰写等活动，提升教学能力和创新能力。鼓励教师参与教科研项目 and 学术交流，拓宽学术视野。

表 6-1 各职业学校教师队伍情况统计表

| 指 标          | 学校   |      |       |      |       |       |       | 巴彦淖尔市 |
|--------------|------|------|-------|------|-------|-------|-------|-------|
|              | 市一职  | 市职校  | 市艺校   | 市体校  | 前旗职中  | 五原职中  | 杭后职教  | 合计    |
| 教职工额定编制数（人）  | 375  | 276  | 35    | 66   | 262   | 230   | 248   | 1492  |
| 教职工总数（人）     | 358  | 264  | 43    | 78   | 247   | 209   | 268   | 1467  |
| 其中：专任教师总数（人） | 256  | 170  | 28    | 68   | 140   | 146   | 154   | 962   |
| 生师比          | 11.5 | 4.66 | 1.86  | 4.21 | 11.94 | 10.74 | 11.26 | 9.42  |
| 双师型教师比例（%）   | 60.5 | 85.5 | 45    | 30   | 61.8  | 43.15 | 75.9  | 57.4  |
| 高级教师占比（%）    | 27   | 28.8 | 14.29 | 18   | 42.86 | 20.54 | 37.4  | 26.98 |

表 6-2 2024 年各职业学校教师教学能力大赛获奖情况统计表

| 学校     | 级别<br>名次 | 自治区及以上获奖等级 |     |     | 市级获奖等级 |     |     |
|--------|----------|------------|-----|-----|--------|-----|-----|
|        |          | 一等奖        | 二等奖 | 三等奖 | 一等奖    | 二等奖 | 三等奖 |
| 市一职    |          | 1          | 2   | 4   | 7      | 1   | 0   |
| 市职校    |          | 1          | 1   | 3   | 1      | 0   | 0   |
| 市艺校    |          | 0          | 0   | 0   | 0      | 0   | 0   |
| 市体校    |          | 0          | 0   | 0   | 1      | 0   | 0   |
| 前旗职中   |          | 0          | 0   | 1   | 1      | 1   | 0   |
| 五原职高   |          | 0          | 3   | 6   | 4      | 2   | 0   |
| 杭后职教中心 |          | 0          | 4   | 0   | 6      | 3   | 0   |
| 合计     |          | 2          | 10  | 14  | 20     | 7   | 0   |

### 6.7 经费投入

《关于下达 2024 年现代职业教育质量提升计划资金预算》的通知：提升计划资金重点支持各地落实职业学校生均拨款制度，探索建立基于专业大类的差异化生均拨款制度，逐步提高生均拨款水平，改善职业学校办学条件，推进职业学校产教融合、校企合作，加强“双师型”专任教师等师资培养培训等。

2024 年全市中等职业学校财政专项经费 5785.82 万元；年生均财政拨款 2261.35 元。全市中等职业学校生均经费逐年增加，办学条件明显改善。

#### 案例 6-1 持续巩固教育成果，提升凝心铸魂思想力

将习近平新时代中国特色社会主义思想、党的二十大精神、二十届三中全会精神、二十届中央纪委三次全会、全国教育大会精神等内容作为学习重点，巴彦淖尔市组织学习贯彻党的二十大精神知识竞赛。不断强化党员政治教育、忠诚教育和形势政策教育，引导党员把学习贯彻习近平新时代中国特色社会主义思想和悟思想、强党性结合起来，以强烈的责任担当“奋进新征程、建功新时代”。



图 6-2 党建知识竞赛



## 案例 6-2 健全校内规则，稳固质量发展

杭后职教致力于构建依法办学、自主管理、民主监督、社会参与的现代学校制度，形成了以《章程》为核心、涵盖《民主决策议事规则》《重大事项公开公示制度》《教育质量年度报告制度》等 9 篇 281 章的规章制度体系，明确了学校的办学方向、目标及各项管理规定，确保了学校各项工作有章可循，有法可依。建立了全面的质量保障体系，包括教学质量监控、学生综合素质评价、教师专业发展等多个维度，有效提升了教育教学质量和管理水平。通过加强与家长委员会、社区等外部力量的合作，强化了社会监督机制，增强了学校工作的透明度和社会公信力。这些措施不仅促进了学校的内部管理和外部环境的和谐共进，也为学生的全面发展提供了坚实保障。



图 6-3 杭后职教学校制度

## 7. 面临挑战

### 挑战 1 产教深度融合、校企紧密合作有待进一步加强

2024 年全国教育工作会议指出，稳步推进省域现代职业教育体系建设改革，推动市域产教联合体、行业产教融合共同体建设尽快取得突破。目前，产教融合的深化尚未形成广泛、有效的协同效应，“政、行、企、校”多元主体合作办学有效机制仍待进一步优化。在专业布局、调整机制、内涵建设等方面仍与产业实际需求契合度不高，特别是课程教学难以对新领域、新技术、新工艺、新规范等作出及时响应，导致产教融合、校企合作的深度不够。围绕“一体两翼五重点”，还需着力提升专业建设与产业需求的匹配程度和建设水平，增强人才培养的针对性、实用性，加强专业内涵建设，开发一体化、系统化的课程体系、教材体系，丰富现代职业教育体系内容，扩大职业教育影响力。

## **挑战 2 普职融通的道路还很漫长, 社会对技能型人才的认可程度有待提高**

职业教育的类型教育特色彰显得不够鲜明, 普职融通双向流动的堵点还没有彻底打通。平等、顺畅的双向流动, 是职普融通较为理想的状态。但目前许多时候, 普通高中学生可以转入中职学校进行学习, 但中职学生却难以反向转入普高学习, 职普融通只是“单向流动”, 而非“双向奔赴”, 还需进一步发力, 实现“职业教育是与普通教育具有同等重要地位的教育类型”的法律要求。许多家长和学生职业教育认可度不高, 社会对技能型人才的待遇普遍偏低, 认为只有学术教育才是成功的唯一途径。这种观念的根深蒂固, 使得许多中职学校在招生或整个培养过程中面临诸多困难。为了改变这一现状, 迫切需要各学校加强宣传力度, 提高培养质量, 进行全面引导, 从而吸引更多学生选择职业教育。

## **挑战 3 加强国际交流与合作**

在全球化背景下, 加强国际交流与合作对于提升中职教育的影响力和竞争力具有重要意义。如何拓展国际交流渠道, 提升师生的国际视野和跨文化交流能力, 以及如何在国际合作中保持和发扬中国特色职业教育优势, 是我们需要思考和解决的问题。

表1 人才培养质量计分卡

名称：内蒙古自治区巴彦淖尔市(150800)

| 序号 | 指标            | 单位 | 2023年   | 2024年   |
|----|---------------|----|---------|---------|
| 1  | 毕业生人数         | 人  | 3221    | 3173    |
| 2  | 毕业去向落实人数      | 人  | 3221    | 3170    |
|    | 其中：升学人数       | 人  | 3026    | 2841    |
|    | 升入本科人数        | 人  | 389     | 557     |
| 3  | 毕业生本省去向落实率    | %  | 96.89   | 97.20   |
| 4  | 月收入           | 元  | 3085.70 | 2448.71 |
| 5  | 毕业生面向三次产业就业人数 | 人  | 185     | 328     |
|    | 其中：面向第一产业就业人数 | 人  | 5       | 5       |
|    | 面向第二产业就业人数    | 人  | 14      | 19      |
|    | 面向第三产业就业人数    | 人  | 166     | 304     |
| 6  | 自主创业率         | %  | 5.89    | 0.69    |
| 7  | 毕业三年晋升比例      | %  | 23.56   | 21.18   |

表 2 各学校满意度调查表

| 序号 | 指标                  | 单位 | 巴市<br>职校 | 巴市<br>一职 | 杭后<br>职教 | 五原<br>职中 | 前旗<br>职中 | 巴市<br>艺校 | 巴市<br>体校 |
|----|---------------------|----|----------|----------|----------|----------|----------|----------|----------|
| 1  | 在校生满意度              | %  | 91.14    | 87.60    | 91.58    | 98.06    | 87.88    | 95.45    | 93.53    |
|    | 其中：课堂育人满意度          | %  | 87.75    | 81.60    | 94.14    | 99.32    | 90.64    | 97.06    | 95.00    |
|    | 课外育人满意度             | %  | 90.96    | 75.90    | 93.28    | 98.87    | 90.52    | 95.59    | 95.50    |
|    | 思想政治课教学满意度          | %  | 93.94    | 80.50    | 91.20    | 98.87    | 89.16    | 95.59    | 95.50    |
|    | 公共基础课（不含思想政治课）教学满意度 | %  | 94.22    | 83.50    | 95.06    | 97.44    | 89.19    | 97.06    | 94.00    |
|    | 专业课教学满意度            | %  | 94.88    | 85.70    | 95.86    | 97.89    | 88.68    | 99.02    | 95.67    |
| 2  | 毕业生满意度              | %  | 91.00    | 89.40    | 97.00    | 94.00    | 99.00    | 90.00    | 95.30    |
|    | 其中：应届毕业生满意度         | %  | 93.00    | 91.50    | 96.47    | 95.60    | 97.9     | 90.00    | 96.20    |
|    | 毕业三年内毕业生满意度         | %  | 89.00    | 85.90    | 97.50    | 90.20    | 98.6     | 90.00    | 96.30    |
| 3  | 教职工满意度              | %  | -        | -        | -        | -        | -        | -        | -        |
| 4  | 用人单位满意度             | %  | 92.56    | 85.50    | 96.30    | 91.3     | 93.00    | 93.00    | 100      |
| 5  | 家长满意度               | %  | 94.07    | 94.30    | 95.80    | 90.1     | 97.00    | 97.00    | 100      |



表3 教学资源表

名称：内蒙古自治区巴彦淖尔市(150800)

| 序号          | 指标             | 单位   | 2023年    | 2024年    |
|-------------|----------------|------|----------|----------|
| 1           | 生师比            | ,    | 8.68     | 9.42     |
| 2           | “双师型”教师比例      | %    |          | 57.40    |
|             | 其中：高级“双师型”教师比例 | %    |          | 2.77     |
| 3           | 高级专业技术职务专任教师比例 | %    | 26.26    | 26.41    |
| 4           | 专业群数量          | 个    | 24       | 14       |
|             | 专业数量           | 个    | 74       | 53       |
| 5           | 教学计划的课程总数      | 门    | 732      | 700      |
|             |                | 学时   | 117424   | 129823   |
|             | 其中：课证融通课程数     | 门    | 90       | 91       |
|             |                | 学时   | 10075    | 10147    |
|             | 网络教学课程数        | 门    | 1        | 1        |
|             |                | 学时   | 36       | 36       |
|             | 校企合作课程数        | 门    |          | 13       |
|             |                | 学时   |          | 2011     |
| 6           | 专业教学资源库数       | 个    | 16       | 16       |
|             | 其中：国家级数量       | 个    | 1        | 1        |
|             | 接入国家智慧教育平台数    | 个    | 0        | 0        |
|             | 省级数量           | 个    | 0        | 0        |
|             | 接入国家智慧教育平台数    | 个    | 0        | 0        |
|             | 校级数量           | 个    | 23       | 15       |
|             | 接入国家智慧教育平台数    | 个    | 0        | 0        |
| 7           | 在线精品课程数        | 门    | 10       | 13       |
|             |                | 学时   | 1026     | 1176     |
|             | 在线精品课程课均学生数    | 人/门  | 648      | 236      |
|             | 其中：国家级数量       | 门    | 0        | 0        |
|             | 接入国家智慧教育平台数    | 门    | 0        | 0        |
|             | 省级数量           | 门    | 2        | 2        |
|             | 接入国家智慧教育平台数    | 门    | 0        | 0        |
|             | 校级数量           | 门    | 13       | 13       |
| 接入国家智慧教育平台数 | 门              | 0    | 0        |          |
| 8           | 虚拟仿真实训基地数      | 个    | 11       | 12       |
|             | 其中：国家级数量       | 个    | 4        | 4        |
|             | 接入国家智慧教育平台数    | 个    | 0        | 0        |
|             | 省级数量           | 个    | 0        | 0        |
|             | 接入国家智慧教育平台数    | 个    | 0        | 0        |
|             | 校级数量           | 个    | 11       | 12       |
| 接入国家智慧教育平台数 | 个              | 0    | 0        |          |
| 9           | 编写教材数          | 本    | 8        | 5        |
|             | 其中：国家规划教材数     | 本    | 0        | 0        |
|             | 校企合作编写教材数      | 本    | 0        | 0        |
|             | 新形态教材数         | 本    | 0        | 0        |
|             | 接入国家智慧教育平台数    | 本    | 0        | 0        |
| 10          | 互联网出口带宽        | Mbps | 6300     | 8783     |
| 11          | 校园网主干最大带宽      | Mbps | 14900    | 14986    |
| 12          | 生均校内实践教学工位数    | 个/生  | 1.32     | 1.48     |
| 13          | 生均教学科研仪器设备值    | 元/生  | 34872.71 | 39147.44 |

表4 服务贡献表

名称：内蒙古自治区巴彦淖尔市(150800)

| 序号 | 指标              | 单位 | 2023年  | 2024年  |
|----|-----------------|----|--------|--------|
| 1  | 毕业生初次就业人数       | 人  | 189    | 335    |
|    | 其中：A类：留在当地就业人数  | 人  | 140    | 300    |
|    | B类：到西部和东北地区就业人数 | 人  | 29     | 251    |
|    | C类：到中小微企业就业人数   | 人  | 188    | 232    |
|    | D类：到大型企业就业人数    | 人  | 1      | 0      |
| 2  | 横向技术服务到款额       | 万元 | 0      | 0.00   |
|    | 横向技术服务产生的经济效益   | 万元 | 0      | 0.00   |
| 3  | 纵向科研经费到款额       | 万元 | 0      | 0.00   |
| 4  | 技术产权交易收入        | 万元 | 2      | 0.00   |
| 5  | 知识产权项目数量        | 项  |        | 2      |
|    | 其中：专利授权数量       | 项  |        | 0      |
|    | 发明专利授权数量        | 项  |        | 0      |
| 6  | 专利转让数量          | 项  | 0      | 0      |
| 7  | 专利成果转化到款额       | 万元 | 0      | 0.00   |
| 8  | 非学历培训项目数        | 项  | 33     | 27     |
|    | 非学历培训学时         | 学时 | 99167  | 233526 |
|    | 公益项目培训学时        | 学时 | 10996  | 7740   |
| 9  | 非学历培训到账经费       | 万元 | 827.23 | 686.60 |

表5 国际影响表

名称：内蒙古自治区巴彦淖尔市(150800)

| 序号 | 指标                      | 单位 | 2023年 | 2024年 |
|----|-------------------------|----|-------|-------|
| 1  | 开发并被国外采用的职业教育标准、资源、装备数量 | 个  |       | 0     |
|    | 其中：标准数量                 | 个  | 0     | 0     |
|    | 专业标准数量                  | 个  | 0     | 0     |
|    | 课程标准数量                  | 个  | 0     | 0     |
|    | 资源数量                    | 个  | 0     | 0     |
|    | 装备数量                    | 个  | 0     | 0     |
| 2  | 接收国外留学生专业数              | 个  | 0     | 0     |
| 3  | 接收国外留学生人数               | 人  | 0     | 0     |
| 4  | 接收国外访学教师人数              | 人  | 0     | 0     |
| 5  | 中外合作办学专业数               | 个  | 0     | 0     |
|    | 其中：在校生数                 | 人  | 0     | 0     |
| 6  | 专任教师赴国外指导和开展培训时间        | 人日 | 0     | 0     |
| 7  | 在国外组织担任职务的专任教师人数        | 人  | 0     | 0     |
| 8  | 国际技能大赛获奖数量              | 项  | 0     | 0     |



表6 落实政策表

名称：内蒙古自治区巴彦淖尔市(150800)

| 序号 | 指标                    | 单位 | 2023年 | 2024年   |
|----|-----------------------|----|-------|---------|
| 1  | 全日制在校生人数              | 人  | 10112 | 9060    |
| 2  | 年生均财政拨款水平             | 元  |       | 2261.35 |
| 3  | 年财政专项经费               | 万元 |       | 5785.82 |
| 4  | 教职员工额定编制数             | 人  | 1460  | 1492    |
|    | 教职工总数                 | 人  | 1452  | 1467    |
|    | 其中：专任教师总数             | 人  | 1006  | 962     |
|    | 思政课教师数                | 人  | 48    | 49      |
|    | 体育课专任教师数              | 人  | 89    | 93      |
|    | 美育课专任教师数              | 人  | 70    | 35      |
|    | 班主任人数                 | 人  | 318   | 315     |
| 5  | 参加国家学生体质健康标准测试人数      | 人  | 9067  | 6071    |
|    | 其中：学生体质测评合格率          | %  | 90.81 | 84.71   |
| 6  | 职业技能等级证书（含职业资格证书）获取人数 | 人  | 2761  | 2728    |
| 7  | 企业提供的校内实践教学设备值        | 万元 | 21.50 | 11.50   |
| 8  | 与企业共建开放型区域产教融合实践中心数量  | 个  | 6     | 7       |
| 9  | 聘请行业导师人数              | 人  | 21    | 23      |
|    | 其中：聘请大国工匠、劳动模范人数      | 人  | 3     | 3       |
|    | 行业导师年课时总量             | 课时 | 670   | 670     |
|    | 年支付行业导师课酬             | 万元 | 80.70 | 23.60   |
| 10 | 年实习专项经费               | 万元 | 51    | 624.22  |
|    | 其中：年实习责任保险经费          | 万元 | 4.50  | 4.96    |